

Specyfikacja Istotnych Warunków Zamówienia

dotycząca postępowania o udzielenie zamówienia publicznego w trybie ustawy - Prawo zamówień publicznych, tekst jednolity Dz. U. z 2019 roku poz. 1843 ze zm.

na zadanie pn.:

Bieżące utrzymanie oznakowania i urządzeń bezpieczeństwa ruchu drogowego na drogach Gminy Miejskiej Kamienna Góra

Zamawiający: Gmina Miejska Kamienna Góra

Plac Grunwaldzki 1

58-400 Kamienna Góra

Zawartość specyfikacji:	nr strony:
Część I. Instrukcja dla Wykonawców _____	2
Część II. Formularz oferty _____	18
Część III. Istotne postanowienia umowy _____	25
Część IV. Przedmiot zamówienia _____	34

Niniejsza specyfikacja istotnych warunków zamówienia zawiera stron 43

Zatwierdzam:

Burmistrz
Miasta Kamiennej Góry
/-/ Janusz Chodasewicz

Zamawiający oczekuje, że Wykonawcy zapoznają się dokładnie z treścią niniejszej SIWZ. Wykonawca ponosi ryzyko niedostarczenia wszystkich wymaganych informacji i dokumentów, oraz przedłożenia oferty nie odpowiadającej wymaganiom określonym przez Zamawiającego.

Część I. Instrukcja dla Wykonawców

1. Nazwa oraz adres Zamawiającego

- 1.1. Gmina Miejska Kamienna Góra
Plac Grunwaldzki 1
58-400 Kamienna Góra
- 1.2. Telefon: (75) 64 55 110, fax. (75) 64 55 111
- 1.3. E-mail: inwestycje@kamiennagora.pl
- 1.4. Strona internetowa: www.kamiennagora.pl

2. Tryb udzielenia zamówienia

- 2.1. Niniejsze zamówienie prowadzone jest w trybie przetargu nieograniczonego – Prawo zamówień publicznych (t. j. Dz. U. z 2019 roku poz. 1843 ze zm.), zwane w dalszej części Instrukcji dla Wykonawców „Ustawą” oraz w oparciu o przepis art. 24aa Ustawy.
- 2.2. W zakresie nieuregulowanym niniejszą Specyfikacją Istotnych Warunków Zamówienia („SIWZ”) zastosowanie mają przepisy Ustawy.
- 2.3. Wartość zamówienia nie przekracza równowartości kwoty określonej w przepisach wykonawczych wydanych na podstawie art. 11 ust. 8 Ustawy.

3. Opis przedmiotu zamówienia

- 3.1. Przedmiotem zamówienia jest bieżące utrzymanie oznakowania i urządzeń ruchu drogowego na drogach Gminy Miejskiej Kamienna Góra.
- 3.2. Przedmiot zamówienia szczegółowo opisany jest w Części IV niniejszej specyfikacji istotnych warunków zamówienia.
- 3.3. Wykonawca zobowiązany jest zrealizować zamówienie na zasadach i warunkach opisanych w Części III. niniejszej specyfikacji istotnych warunków zamówienia.
- 3.4. Zamawiający, na podstawie art. 29 ust. 3a Ustawy, wymaga zatrudnienia przez Wykonawcę lub Podwykonawcę na podstawie umowy o pracę w rozumieniu przepisów ustawy z dnia 26 czerwca 1974 r. Kodeks pracy (dz. U. z 2014r, poz. 1502 ze zmianami) osób wykonujących następujące czynności:
 - 3.4.1. Prace związane z montażem znaków i innych urządzeń drogowych (w tym: roboty przygotowawcze, wykonanie wykopów i fundamentów dla konstrukcji wsporczych znaków, ustawienie konstrukcji wsporczych i wysięgników, zamontowanie tarcz znaków drogowych, odtworzenie nawierzchni drogowej po zdemontowanych słupkach i naprawa tynków po zdemontowanych wysięgnikach).
- 3.5. W trakcie realizacji zamówienia Zamawiający zastrzega sobie prawo do dokonywania czynności kontrolnych wobec Wykonawcy odnośnie spełniania przez Wykonawcę lub Podwykonawcę wymogu zatrudnienia na podstawie umowy o pracę osób wykonujących wskazane w pkt. 3.4. SIWZ czynności. Zamawiający uprawniony jest w szczególności do:
 - 3.5.1. Żądania oświadczeń i dokumentów w zakresie potwierdzenia spełnienia ww. wymogów i dokonywania ich oceny,
 - 3.5.2. Żądania wyjaśnień w przypadku wątpliwości w zakresie potwierdzenia ww. wymogów,
 - 3.5.3. Przeprowadzania kontroli na miejscu wykonywania świadczenia.
- 3.6. W trakcie realizacji zamówienia Wykonawca, na każde wezwanie Zamawiającego i terminie w tym wezwaniu określonym, przedłoży według wyboru Zamawiającego wskazane poniżej dowody w celu potwierdzenia spełnienia wymogu zatrudnienia na podstawie umowy o pracę osób wykonujących czynności określone w pkt. 3.4. SIWZ w trakcie realizacji zamówienia:
 - 3.6.1. Oświadczenie Wykonawcy lub Podwykonawcy o liczbie osób zatrudnionych na podstawie umowy o pracę. Oświadczenie to powinno zawierać również: dokładne określenie podmiotu składającego oświadczenie, datę złożenia oświadczenia, wskazanie rodzaju umowy o pracę i wymiaru etatu oraz podpis osoby upoważnionej do złożenia oświadczenia w imieniu Wykonawcy lub Podwykonawcy;
 - 3.6.2. Wraz z oświadczeniem Wykonawca zobowiązany będzie przedłożyć do wglądu kopie umów o pracę zawartych przez Wykonawcę lub Podwykonawcę z pracownikami wykonującymi czynności określone w pkt. 3.4. SIWZ. Kopia umowy o pracę winna zawierać następujące informacje: rodzaj

umowy, datę zawarcia umowy i czas jej obowiązywania, oznaczenie stron umowy, rodzaj umówionej pracy, miejsce wykonywania pracy oraz wymiar czasu pracy. Wykonawca zobowiązany jest do uzyskania od pracowników zgody na przetwarzanie danych osobowych zgodnie z przepisami o ochronie danych osobowych. W przypadku braku zgody informacje wrażliwe, podlegające ochronie na podstawie ustawy o ochronie danych osobowych należy zanonimizować.

- 3.6.3. Zaświadczenie właściwego oddziału ZUS, potwierdzające opłacenie przez Wykonawcę lub Podwykonawcę składek na ubezpieczenie społeczne i zdrowotne z tytułu zatrudnienia na podstawie umów o pracę za ostatni okres rozliczeniowy;
 - 3.6.4. Poświadczoną za zgodność z oryginałem odpowiednio przez Wykonawcę lub Podwykonawcę kopie dowodu potwierdzającego zgłoszenie pracownika przez pracodawcę do ubezpieczeń, zanonimizowaną w sposób zapewniający ochronę danych osobowych pracowników, zgodnie z przepisami ustawy o ochronie danych osobowych.
- 3.7. Nieprzedłożenie przez Wykonawcę dokumentów określonych powyżej Zamawiający będzie traktował jako niewypełnienie obowiązku zatrudnienia pracowników na podstawie umowy o pracę i będzie podstawą do naliczania kar umownych w wysokości określonej w Istotnych postanowieniach umowy.

4. Opis części zamówienia

- 4.1. Zamawiający nie dopuszcza składania ofert częściowych.

5. Informacja o przewidywanych zamówieniach uzupełniających

- 5.1. Zamawiający nie przewiduje możliwości udzielenia zamówień, o których mowa w art. 67 ust. 1 pkt 6 Ustawy.

6. Informacja dotycząca ofert wariantowych, umowy ramowej

- 6.1. Zamawiający nie dopuszcza składania ofert wariantowych.
- 6.2. Zamawiający nie przewiduje zawarcia umowy ramowej.

7. Termin wykonania zamówienia: od dnia podpisania umowy do 28 lutego 2021 r.

8. Warunki udziału w postępowaniu

- 8.1. O udzielenie zamówienia mogą ubiegać się Wykonawcy, którzy:
 - 8.1.1. Nie podlegają wykluczeniu;
 - 8.1.2. Spełniają warunki udziału w postępowaniu dotyczące:
 - a) Kompetencji lub uprawnień do prowadzenia określonej działalności zawodowej, o ile wynika to z odrębnych przepisów – **nie dotyczy**.
 - b) Sytuacji ekonomicznej lub finansowej. Wykonawca spełni warunek jeżeli wykaże, że:
 - **jest ubezpieczony od odpowiedzialności cywilnej w zakresie prowadzonej działalności związanej z przedmiotem zamówienia na sumę gwarancyjną nie niższą niż 100 000,00 zł (słownie zł: sto tysięcy).**
 - c) Zdolności technicznej lub zawodowej. **Wykonawca spełni warunek jeżeli wykaże, że:**
 - **w okresie ostatnich 5 lat, a jeżeli okres prowadzenia działalności jest krótszy - w tym okresie, przed upływem terminu składania ofert wykonał należycie co najmniej dwa zamówienia podobne, tj. polegające na wykonaniu oznakowania pionowego i poziomego o wartości nie mniejszej niż 50 000,00 zł brutto (słownie: pięćdziesiąt tysięcy złotych) za każdą robotę.**
 - **dysponuje co najmniej następującymi narzędziami i urządzeniami technicznymi w ilości minimum po 1 sztuce:**
 - **samochód przystosowany do przewozu osób, narzędzi i części zamiennych,**
 - **śrutownica lub frezarka do usuwania oznakowania poziomego,**
 - **malowarka samojezdna.**
- 8.2. Zamawiający może, na każdym etapie postępowania uznać, że Wykonawca nie posiada wymaganych zdolności, jeżeli zaangażowanie zasobów technicznych lub zawodowych Wykonawcy w inne przedsięwzięcia gospodarcze Wykonawcy może mieć negatywny wpływ na realizację zamówienia.
- 8.3. W przypadku Wykonawców wspólnie ubiegających się o udzielenie zamówienia, warunki o których mowa w pkt. 8.1.2. zostaną spełnione wyłącznie jeżeli:

- 8.3.1. w przypadku określonym w pkt. 8.1.2. lit. b) tiret pierwsze, lit. c) tiret drugie jeden z Wykonawców lub podmiotów udostępniających zasoby spełni warunek samodzielnie lub łącznie spełnią warunek,
- 8.3.2. w przypadku określonym w pkt. 8.1.2. lit. c) tiret pierwsze jeden z Wykonawców lub podmiotów udostępniających zasoby spełni warunek samodzielnie.
- 8.4. Wykonawca może w celu potwierdzenia spełniania warunków, o których mowa w pkt. 8.1.2. niniejszej specyfikacji istotnych warunków zamówienia w stosownych sytuacjach oraz w odniesieniu do konkretnego zamówienia, lub jego części, polegać na zdolnościach technicznych lub zawodowych lub sytuacji finansowej lub ekonomicznej innych podmiotów, niezależnie od charakteru prawnego łączących Go z nimi stosunków prawnych.
- 8.5. Zamawiający jednocześnie informuje, iż „stosowna sytuacja”, o której mowa w pkt. 8.4. wystąpi wyłącznie w przypadku kiedy:
 - 8.5.1. Wykonawca, który polega na zdolnościach lub sytuacji innych podmiotów udowodni Zamawiającemu, że realizując zamówienie, będzie dysponował niezbędnymi zasobami tych podmiotów, w szczególności przedstawiając zobowiązanie tych podmiotów do oddania mu do dyspozycji niezbędnych zasobów na potrzeby realizacji zamówienia. Zobowiązanie musi wskazywać:
 - a) Zakres dostępnych Wykonawcy zasobów innego podmiotu,
 - b) Sposób wykorzystania zasobów innego podmiotu, przez Wykonawcę, przy wykonywaniu zamówienia publicznego,
 - c) Zakres i okres udziału innego podmiotu, przez Wykonawcę, przy wykonywaniu zamówienia publicznego,
 - d) Informację, czy podmiot, na zdolnościach którego wykonawca polega w odniesieniu do warunków udziału w postępowaniu dotyczących wykształcenia, kwalifikacji zawodowych lub doświadczenia, realizuje roboty budowlane lub usługi, których wskazane zdolności dotyczą.
 - 8.5.2. Zobowiązanie, o którym mowa w pkt. 8.5.1. należy dołączyć do oferty. Wzór pisemnego zobowiązania stanowi załącznik nr 4 do SIWZ.
 - 8.5.3. Zamawiający oceni, czy udostępniane Wykonawcy przez inne podmioty zdolności techniczne lub zawodowe lub ich sytuacja finansowa lub ekonomiczna, pozwalają na wykazanie przez Wykonawcę spełnienia warunków udziału w postępowaniu oraz zbada, czy nie zachodzą wobec tego podmiotu podstawy wykluczenia, o których mowa w art. 24 ust. 1 pkt. 13-23 i ust. 5 pkt 1 Ustawy.
 - 8.5.4. W odniesieniu do warunków dotyczących wykształcenia, kwalifikacji zawodowych lub doświadczenia, Wykonawcy mogą polegać na zdolnościach innych podmiotów, jeżeli podmioty te zrealizują roboty budowlane lub usługi, do realizacji których te zdolności są wymagane.

9. Podstawy wykluczenia, o których mowa w art. 24 ust. 5 pkt 1 Ustawy

- 9.1. Dodatkowo Zamawiający przewiduje wykluczenie Wykonawcy:
 - 9.1.1. w stosunku do którego otwarto likwidację, w zatwierdzonym przez sąd układzie w postępowaniu restrukturyzacyjnym jest przewidziane zaspokojenie wierzycieli przez likwidację jego majątku lub sąd zarządził likwidację jego majątku w trybie art. 332 ust. 1 ustawy z dnia 15 maja 2015 roku – Prawo restrukturyzacyjne (Dz. U. z 2015 r. poz. 978, 1259, 1513, 1830 i 1844 oraz z 2016 r. poz. 615) lub którego upadłość ogłoszono, z wyjątkiem Wykonawcy, który po ogłoszeniu upadłości zawarł układ zatwierdzony prawomocnym postanowieniem sądu, jeżeli układ nie przewiduje zaspokojenia wierzycieli przez likwidację majątku upadłego, chyba, że sąd zarządził likwidację jego majątku w trybie art. 366 ust. 1 ustawy z dnia 28 lutego 2003 r. – Prawo upadłościowe (Dz. U. z 2015 r. poz. 233, 978, 1166, 1259 i 1844 oraz z 2016 r. poz. 615).

10. Wykaz oświadczeń lub dokumentów, potwierdzających spełnianie warunków udziału w postępowaniu oraz brak podstaw wykluczenia

- 10.1. Do oferty każdy Wykonawca musi dołączyć aktualne na dzień składania ofert oświadczenie w zakresie wskazanym we wzorze: Załącznik nr 1 do SIWZ. Informacje zawarte w oświadczeniu będą stanowić wstępne potwierdzenie, że Wykonawca nie podlega wykluczeniu oraz spełnia warunki udziału w postępowaniu.
- 10.2. W przypadku wspólnego ubiegania się o zamówienie przez Wykonawców oświadczenie, o którym mowa w pkt. 10.1. składa każdy z Wykonawców wspólnie ubiegających się o zamówienie. Oświadczenie to ma potwierdzać spełnienie warunków udziału w postępowaniu oraz brak podstaw wykluczenia w zakresie,

- w którym każdy z Wykonawców wykazuje spełnienie warunków udziału w postępowaniu oraz brak podstaw wykluczenia.
- 10.3. Wykonawca, który zamierza powierzyć wykonanie części zamówienia podwykonawcom, w celu wykazania braku istnienia wobec nich podstaw wykluczenia z udziału w postępowaniu zamieszcza informację o podwykonawcach w oświadczeniu, o którym mowa w pkt. 10.1. SIWZ.
 - 10.4. Wykonawca, który powołuje się na zasoby innych podmiotów, w celu wykazania braku istnienia wobec nich podstaw wykluczenia oraz spełnienia – w zakresie, w jakim powołuje się na ich zasoby – warunków udziału w postępowaniu zamieszcza informacje o tych podmiotach w oświadczeniu, o którym mowa w pkt. 10.1. SIWZ.
 - 10.5. Zamawiający przed udzieleniem zamówienia wezwie Wykonawcę, którego oferta została najwyżej oceniona, do złożenia w wyznaczonym, **nie krótszym niż 5 dni**, terminie aktualnych na dzień złożenia następujących oświadczeń lub dokumentów:
 - 10.5.1. **Wykazu robót budowlanych** wykonanych nie wcześniej niż w okresie ostatnich 5 lat przed upływem terminu składania ofert, a jeżeli okres prowadzenia działalności jest krótszy – w tym okresie, wraz z podaniem ich rodzaju, wartości, daty, miejsca wykonania i podmiotów, na rzecz których roboty te zostały wykonane, z **załączeniem dowodów** określających czy te roboty budowlane zostały wykonane należycie, w szczególności informacji o tym czy roboty zostały wykonane zgodnie z przepisami prawa budowlanego i prawidłowo ukończone- zgodnie z treścią Załącznika nr 2 do SIWZ.
Dowodami, o których mowa są referencje bądź inne dokumenty wystawione przez podmiot, na rzecz którego roboty budowlane były wykonywane, a jeżeli z uzasadnionej przyczyny o obiektywnym charakterze Wykonawca nie jest w stanie uzyskać tych dokumentów – inne dokumenty.
 - 10.5.2. **Dokumenty potwierdzające, że Wykonawca jest ubezpieczony od odpowiedzialności cywilnej** w zakresie prowadzonej działalności związanej z przedmiotem zamówienia na sumę gwarancyjną określoną przez Zamawiającego.
 - 10.5.3. **Wykaz narzędzi i urządzeń technicznych** dostępnych Wykonawcy w celu wykonania zamówienia publicznego wraz z informacją o podstawie do dysponowania tymi zasobami – zgodnie z treścią Załącznika nr 5 do SIWZ.
 - 10.5.4. **Odpisu z właściwego rejestru lub z centralnej ewidencji i informacji o działalności gospodarczej**, jeżeli odrębne przepisy wymagają wpisu do rejestru lub ewidencji, w celu potwierdzenia braku podstaw wykluczenia na podstawie art. 24 ust. 5 pkt. 1 Ustawy.
 - 10.6. Wykonawca **w terminie 3 dni od dnia zamieszczenia na stronie internetowej informacji**, o której mowa w art. 86 ust. 5 Ustawy, **przekaze Zamawiającemu oświadczenie o przynależności lub braku przynależności do tej samej grupy kapitałowej**, o której mowa w art. 24 ust. 1 pkt 23 Ustawy. Wraz ze złożeniem oświadczenia, wykonawca może przedstawić dowody, że powiązania z innym Wykonawcą nie prowadzą do zakłócenia konkurencji w postępowaniu o udzielenie zamówienia – według wzoru: Załącznik nr 3 do SIWZ.
 - 10.7. Jeżeli Wykonawca nie złoży oświadczenia, o którym mowa w pkt. 10.1., oświadczeń lub dokumentów potwierdzających okoliczności, o których mowa w art. 25 ust. 1 Ustawy lub innych dokumentów niezbędnych do przeprowadzenia postępowania, oświadczenia lub dokumenty są niekompletne, zawierają błędy lub budzą wskazane przez Zamawiającego wątpliwości, Zamawiający wezwie do ich złożenia, uzupełnienia, poprawienia w terminie przez siebie wskazanym, chyba że mimo ich złożenia oferta wykonawcy podlegałaby odrzuceniu albo konieczne byłoby unieważnienie postępowania.
 - 10.8. Jeżeli Wykonawca ma siedzibę lub miejsce zamieszkania poza terytorium Rzeczypospolitej Polskiej, zamiast dokumentów, o których mowa w pkt. 10.5.5. SIWZ składa dokument lub dokumenty wystawione w kraju, w którym Wykonawca ma siedzibę lub miejsce zamieszkania, potwierdzające, że nie otwarto jego likwidacji ani nie ogłoszono upadłości. Dokument lub dokumenty powinny być wystawione nie wcześniej niż 6 miesięcy przed upływem terminu składania ofert.
 - 10.9. Jeżeli w kraju, w którym Wykonawca ma siedzibę lub miejsce zamieszkania lub miejsce zamieszkania ma osoba, której dokument dotyczy, nie wydaje się dokumentów, o których mowa w pkt. 10.8., zastępuje się je dokumentem zawierającym odpowiednio oświadczenie Wykonawcy, ze wskazaniem osoby albo osób uprawnionych do jego reprezentacji, lub oświadczenie osoby, której dokument miał dotyczyć, złożone przed notariuszem lub przed organem sądowym, administracyjnym albo organem samorządu zawodowego lub gospodarczego właściwym ze względu na siedzibę lub miejsce zamieszkania Wykonawcy lub miejsce zamieszkania tej osoby. Dokument powinien być wystawiony nie wcześniej niż 6 miesięcy przed upływem terminu składania ofert.

10.10. W zakresie nie uregulowanym specyfikacją istotnych warunków zamówienia, zastosowanie mają przepisy Rozporządzenia Ministra Rozwoju z dnia 26 lipca 2016 r. w sprawie rodzajów dokumentów, jakich może żądać Zamawiający od Wykonawcy w postępowaniu o udzielenie zamówienia (Dz. U. z 2016 r., poz. 1126).

11. Informacja o sposobie porozumiewania się Zamawiającego z Wykonawcami oraz przekazywania oświadczeń i dokumentów

- 11.1. Strony w toku postępowania porozumiewają się na piśmie.
- 11.2. Wszelkie oświadczenia, wnioski, zawiadomienia oraz inne informacje Zamawiający oraz Wykonawcy mogą przekazywać pisemnie lub drogą elektroniczną, za wyjątkiem oferty, umowy oraz oświadczeń i dokumentów wymienionych w rozdziale 10 (również w przypadku ich złożenia w wyniku wezwania, o którym mowa w art. 26 ust. 3 Ustawy) dla których dopuszczalna jest forma pisemna.
- 11.3. Zawiadomienia, oświadczenia, wnioski oraz informacje przekazywane przez Wykonawcę pisemnie winny być skierowane na adres: Gmina Miejska Kamienna Góra, Plac Grunwaldzki 1, 58-400 Kamienna Góra.
- 11.4. Zawiadomienia, oświadczenia, wnioski oraz informacje przekazywane przez Wykonawcę drogą elektroniczną winny być kierowane na adres: piotr.kepezsz@kamiennagora.pl.
- 11.5. Zamawiający będzie przysyłał Wykonawcy wszelką korespondencję na adres poczty elektronicznej podany w ofercie.
- 11.6. Wszelkie zawiadomienia, oświadczenia, wnioski oraz informacje przekazane w formie elektronicznej wymagają na żądanie każdej ze stron, niezwłocznego potwierdzenia faktu ich otrzymania.
- 11.7. W przypadku podmiotów wspólnie ubiegających się o udzielenie zamówienia wszelka korespondencja będzie prowadzona wyłącznie z Pełnomocnikiem.
- 11.8. Wykonawca może zwrócić się do Zamawiającego o wyjaśnienie treści SIWZ.
- 11.9. Jeżeli wniosek o wyjaśnienie treści SIWZ wpłynie do Zamawiającego nie później niż do końca dnia, w którym upływa połowa terminu składania ofert, Zamawiający udzieli wyjaśnień niezwłocznie, jednak nie później niż na 2 dni przed upływem terminu składania ofert. Jeżeli wniosek o wyjaśnienie treści SIWZ wpłynie po upływie terminu, o którym mowa powyżej, lub dotyczy udzielonych wyjaśnień, Zamawiający może udzielić wyjaśnień albo pozostawić wniosek bez rozpoznania. Zamawiający zamieści wyjaśnienia na stronie internetowej, na której udostępniono SIWZ.
- 11.10. Przedłużenie terminu składania ofert nie wpływa na bieg terminu składania wniosku, o którym mowa w pkt. 11.8.
- 11.11. W przypadku wątpliwości co do interpretacji SIWZ w kontekście treści udzielonych odpowiedzi, przyjmuje się, że pierwszeństwo ma treść pisma zawierającego późniejsze oświadczenie Zamawiającego.

Jednocześnie Zamawiający informuje, że przepisy Ustawy nie pozwalają na jakikolwiek inny kontakt – zarówno z Zamawiającym jak i osobami uprawnionymi do porozumiewania się z Wykonawcami – niż wskazany w niniejszym rozdziale SIWZ. Oznacza to, że Zamawiający nie będzie reagował na inne formy kontaktowania się z nim, w szczególności na kontakt telefoniczny lub/i osobisty w swojej siedzibie.

12. Osoby uprawnione do porozumiewania się z Wykonawcami

- 12.1. Osobami uprawnionymi do porozumiewania się z Wykonawcami są:
 - 12.1.1. Piotr Kepesz, e-mail: piotr.kepezsz@kamiennagora.pl - w zakresie procedury,
 - 12.1.2. Emilia Pieróg-Omachel, e-mail: emilia.pierog@kamiennagora.pl – w zakresie przedmiotu zamówienia.

13. Wymagania dotyczące wadium

- 13.1. Zamawiający nie wymaga wniesienia wadium.

14. Termin związania ofertą

- 14.1. Termin związania ofertą wynosi 30 dni. Bieg terminu rozpoczyna się wraz z upływem terminu składania ofert.
- 14.2. Wykonawca może przedłużyć termin związania ofertą, na czas niezbędny do zawarcia umowy, samodzielnie lub na wniosek Zamawiającego, z tym, że Zamawiający może tylko raz, co najmniej na 3 dni przed upływem terminu związania ofertą zwrócić się do Wykonawców o wyrażenie zgody na przedłużenie tego terminu o oznaczony okres nie dłuższy jednak niż 60 dni.

15. Opis sposobu przygotowania ofert

- 15.1. Ofertę należy sporządzić w języku polskim, w formie pisemnej, na maszynie do pisania, komputerze lub inną trwałą i czytelną techniką.
- 15.2. Oferta winna być podpisana przez osobę(y) upoważnioną do reprezentowania Wykonawcy na zewnątrz i zaciągania zobowiązań w wysokości odpowiadającej cenie oferty.
- 15.3. W przypadku podpisania oferty oraz poświadczenia za zgodność z oryginałem kopii dokumentów przez osobę niewymienioną w dokumencie rejestrowym (ewidencyjnym) Wykonawcy, należy do oferty dołączyć stosowne pełnomocnictwo w oryginale lub kopii poświadczony notarialnie.
- 15.4. Dokumenty sporządzone w języku obcym muszą być złożone w formie oryginału, odpisu, wypisu, wyciągu lub kopii wraz z tłumaczeniem na język polski.
- 15.5. Każdy Wykonawca może złożyć jedną ofertę, zarówno indywidualnie, jak również jako partner w ofercie składanej wspólnie z innymi podmiotami (Joint Venture, Konsorcjum, itp.). Złożenie więcej niż jednej oferty spowoduje odrzucenie wszystkich ofert, w które Wykonawca będzie zaangażowany.
- 15.6. Kompletna oferta musi zawierać:
 - 15.6.1. Wypełniony **Formularz oferty** wraz z kalkulacją cenową – sporządzony z wykorzystaniem wzoru - Część II specyfikacji, zawierający w szczególności: wskazanie przedmiotu zamówienia, łączną cenę ofertową brutto, zobowiązanie dotyczące terminu realizacji zamówienia, okresu gwarancji i warunków płatności, oświadczenie o okresie związania ofertą oraz o akceptacji wszystkich postanowień SIWZ i wzoru umowy bez zastrzeżeń, a także informację, którą część zamówienia Wykonawca zamierza powierzyć podwykonawcy.
 - 15.6.2. **Oświadczenie** wymienione w pkt.10.1. niniejszej specyfikacji;
 - 15.6.3. **Pełnomocnictwo(a)** - w przypadku, gdy upoważnienie do podpisania oferty nie wynika bezpośrednio z właściwego rejestru. Pełnomocnictwo do podpisania oferty musi być przedstawione w formie oryginału lub odpisu notarialnego;
 - 15.6.4. **Zobowiązanie**, o którym mowa w pkt. 8.5.1. SIWZ – jeżeli dotyczy.
- 15.7. Treść oferty musi odpowiadać treści specyfikacji istotnych warunków zamówienia.
- 15.8. Wszelkie poprawki lub zmiany w treści oferty muszą być naniesione czytelnie i opatrzone podpisem osoby (osób) uprawnionej(-ych) do reprezentowania Wykonawcy.
- 15.9. Zaleca się, aby wszystkie dokumenty tworzące ofertę były spięte (zszyte) i posiadały kolejno ponumerowane strony z treścią oferty.
- 15.10. Ofertę należy złożyć w zamkniętej kopercie w siedzibie Zamawiającego i oznakować w następujący sposób:

Gmina Miejska Kamienna Góra

Plac Grunwaldzki 1, 58-400 Kamienna Góra

Oferta w postępowaniu na bieżące utrzymanie oznakowania i urządzeń bezpieczeństwa ruchu drogowego na drogach Gminy Miejskiej Kamienna Góra

nr sprawy: ZIF.271.7.2020

Nie otwierać przed 8 kwietnia 2020 r., godz.12:00

i opatrzyć nazwą i dokładnym adresem Wykonawcy.

- 15.11. W przypadku nieprawidłowego zaadresowania lub zamknięcia koperty/opakowania Zamawiający nie bierze odpowiedzialności za złe skierowanie przesyłki i jej przedterminowe otwarcie.
- 15.12. Zamawiający informuje, iż zgodnie z art. 8 w zw. z art. 96 ust. 3 Ustawy oferty składane w postępowaniu o zamówienie publiczne są jawne i podlegają udostępnieniu od chwili ich otwarcia, z wyjątkiem informacji stanowiących tajemnicę przedsiębiorstwa w rozumieniu ustawy z dnia 16 kwietnia 1993 r. o zwalczaniu nieuczciwej konkurencji (Dz. U. z 2003 r. Nr 153, poz. 1503 ze zmianami), jeśli w terminie składania ofert Wykonawca zastrzegł, że nie mogą one być udostępniane i jednocześnie wykazał, iż zastrzeżone informacje stanowią tajemnicę przedsiębiorstwa.
- 15.13. Zamawiający zaleca, aby informacje zastrzeżone jako tajemnica przedsiębiorstwa były przez Wykonawcę złożone w oddzielnej wewnętrznej kopercie z oznakowaniem „tajemnica przedsiębiorstwa” lub spięte (zszyte) oddzielnie od pozostałych, jawnych elementów oferty. Brak jednoznacznego wskazania, które informacje stanowią tajemnicę przedsiębiorstwa oznaczać będzie, że wszystkie oświadczenia i zaświadczenia składane w trakcie niniejszego postępowania są jawne bez zastrzeżeń.

15.14. Zamawiający informuje, że w przypadku kiedy Wykonawca otrzyma od niego wezwanie w trybie art. 90 Ustawy, a złożone przez niego wyjaśnienia i/lub dowody stanowiąc będą tajemnicę przedsiębiorstwa w rozumieniu ustawy o zwalczaniu nieuczciwej konkurencji Wykonawcy będzie przysługiwało prawo zastrzeżenia ich jako tajemnicy przedsiębiorstwa. Przedmiotowe zastrzeżenie Zamawiający uzna za skuteczne wyłącznie w sytuacji, kiedy Wykonawca oprócz samego zastrzeżenia, jednocześnie wykazał, iż dane informacje stanowią tajemnicę przedsiębiorstwa.

15.15. Wykonawca ponosi wszelkie koszty związane z przygotowaniem i złożeniem oferty.

16. Miejsce oraz termin składania i otwarcia ofert

16.1. Miejsce oraz termin składania ofert

16.1.1. Ofertę należy złożyć bezpośrednio w siedzibie Urzędu Miasta w Kamiennej Górze, Plac Grunwaldzki 1, 58-400 Kamienna Góra lub listownie/przesyłką na adres Zamawiającego. Termin składania ofert upływa **8 kwietnia 2020 roku, o godz. 11⁴⁵**.

16.1.2. Oferty, które wpłyną do Zamawiającego za pośrednictwem polskiej placówki operatora publicznego lub innej firmy kurierskiej po wyznaczonym, w pkt 16.1.1. terminie, będą zwracane niezwłocznie. Oferty przesłane faksem nie będą rozpatrywane.

16.2. Zmiana i wycofanie oferty

16.2.1. Wykonawca może wprowadzić zmiany, poprawki, modyfikacje i uzupełnienia do złożonej oferty pod warunkiem, że Zamawiający otrzyma pisemne zawiadomienie o wprowadzeniu zmian przed terminem składania ofert. Potwierdzenie o wprowadzeniu zmian musi być złożone wg takich samych zasad, jak składana oferta tj. w kopercie odpowiednio oznakowanej napisem „ZMIANA”. Koperty oznaczone „ZMIANA” zostaną otwarte przy otwieraniu oferty Wykonawcy, który wprowadził zmiany i po stwierdzeniu poprawności procedury dokonywania zmian, zostaną dołączone do oferty.

16.2.2. Wykonawca ma prawo przed upływem terminu składania ofert wycofać się z postępowania poprzez złożenie pisemnego powiadomienia, według tych samych zasad jak wprowadzenie zmian i poprawek z napisem na kopercie „WYCOFANIE”. Koperty oznakowane w ten sposób będą otwierane w pierwszej kolejności po potwierdzeniu poprawności postępowania Wykonawcy oraz zgodności ze złożonymi ofertami. Koperty ofert wycofywanych nie będą otwierane.

16.3. Miejsce oraz termin otwarcia ofert

16.3.1. Otwarcie ofert nastąpi w dniu **8 kwietnia 2020 roku, o godzinie 12⁰⁰**, w siedzibie Urzędu Miasta w Kamiennej Górze, Plac Grunwaldzki 1, pok. 211, I piętro (Sala Witrażowa).

16.3.2. Otwarcie ofert jest jawne. Część jawna obejmuje podanie przez Zamawiającego kwoty, jaką zamierza przeznaczyć na sfinansowanie zamówienia, a następnie otwarcie ofert i odczytanie: nazw (firm) oraz adresów Wykonawców, informacji dotyczących ceny, terminów wykonania zamówienia, oraz jeśli dotyczy: okresów gwarancji, warunków płatności oraz ilości stron/kartek, na których składane są oferty.

16.3.3. Niezwłocznie po otwarciu ofert Zamawiający zamieści na swojej stronie internetowej www.bip.kamiennagora.pl informacje dotyczące:

- a) kwoty, jaką zamierza przeznaczyć na sfinansowanie zamówienia;
- b) firm oraz adresów wykonawców, którzy złożyli oferty w terminie,
- c) ceny, terminu wykonania zamówienia, okresu gwarancji i warunków płatności zawartych w ofertach.

17. Opis sposobu obliczenia ceny

17.1. Całkowita cena oferty brutto musi uwzględniać wszystkie wymagania niniejszej SIWZ oraz obejmować wszystkie koszty, jakie doświadczony Wykonawca powinien przewidzieć do poniesienia z tytułu należytej oraz zgodnej z obowiązującymi przepisami realizacji przedmiotu zamówienia, w szczególności wszelkie koszty związane z realizacją zadania niezbędne do jego prawidłowego wykonania wynikające z opisu przedmiotu zamówienia, wzoru umowy oraz załączników.

17.2. Cena oferty stanowić będzie wynagrodzenie asortymentowo-ilościowe-za realizację całego przedmiotu zamówienia i nie będzie podlegała zmianom w okresie realizacji umowy.

17.3. Cenę oferty należy obliczyć sporządzając kalkulację cenową. Kalkulacja cenowa musi stanowić załącznik do oferty.

- 17.4. Podana w Formularzu ofertowym cena (łącznie w podatkiem od towarów i usług) musi być: podana i wyliczonaw **PLN** w zaokrągleniu do dwóch miejsc po przecinku (zasada zaokrąglenia – poniżej 5 końcówkę należy pominąć, powyżej i równe 5 należy zaokrąglić w górę).
- 17.5. Podana w ofercie cena jest ceną niezbędną wyłącznie dla potrzeb oceny ofert, wyboru oferty najkorzystniejszej i przyjęcia wstępnej, szacunkowej wartości umowy. Ceny jednostkowe kalkulacji cenowej stanowiąc będą podstawę rozliczeń umownych z Wykonawcą i pozostaną niezmiennie w okresie realizacji umowy.
- 17.6. Jeżeli złożona oferta powodować będzie powstanie obowiązku podatkowego Zamawiającego zgodnie z przepisami o podatku od towarów i usług w zakresie dotyczącym wewnątrzwspólnotowego nabycia towarów, Zamawiający w celu oceny takiej oferty doliczy do oferowanej ceny podatek od towarów i usług, który miałby obowiązek zapłacić zgodnie z obowiązującymi przepisami. W takim przypadku Wykonawca składając ofertę jest zobligowany poinformować Zamawiającego, że wybór jego oferty będzie prowadzić do powstania u Zamawiającego obowiązku podatkowego, wskazując nazwę (rodzaj) towaru, którego dostawa będzie prowadzić do jego powstania oraz wskazując ich wartość bez kwoty podatku.

18. Informacje dotyczące walut obcych, w jakich mogą być prowadzone rozliczenia między Stronami

- 18.1. Rozliczenia między Zamawiającym a Wykonawcą wyłonionym do wykonania zamówienia prowadzone będą wyłącznie w polskich złotych (PLN).

19. Opis kryteriów, którymi Zamawiający będzie się kierował przy wyborze oferty, wraz z podaniem znaczenia tych kryteriów oraz sposobu oceny ofert

- 19.1. Postępowanie zostanie rozstrzygnięte w przypadku złożenia co najmniej jednej oferty nie podlegającej odrzuceniu.

- 19.2. Przy wyborze oferty Zamawiający będzie się kierował następującymi kryteriami:

- **cena oferty (brutto)** **- znaczenie 60%**
- **czas reakcji** **- znaczenie 40%**

- 19.3. Ocena ofert będzie się odbywała wg następujących zasad:

W kryterium „cena” (Kc) Komisja Przetargowa dokona oceny punktowej każdej z ofert zgodnie z formułą:

$$Kc = \frac{\text{cena najniższa}}{\text{cena oferty badanej}} * 100 \text{ pkt} * 60\%$$

W kryterium „Czas reakcji” (Kr) oferta może uzyskać maksymalnie 40 punktów. Ocena zostanie dokonana na podstawie czasu wskazanego przez Wykonawcę w Ofercie, w którym zobowiązuje się przystąpić do realizacji robót. Maksymalny czas reakcji wynosi 7 godzin. Za każdy krótszy czas reakcji o 1 godzinę zostaną przyznane przez Zamawiającego dodatkowe punkty. Przyjmuje się, że punkty w tym kryterium będą przyznawane następująco:

- 7 godzin (maksymalny czas) – 0 punktów
- 6 godzin – 20 punktów
- 5 godzin – 40 punktów

W przypadku niepodania przez Wykonawcę czasu reakcji skutkować będzie odrzuceniem oferty na podstawie art. 89. ust. 1 pkt 2 Ustawy.

Ocena punktowa będzie wyrażona liczbą zaokrągloną do dwóch miejsc po przecinku.

Za ofertę najkorzystniejszą uznana zostanie oferta, która uzyska największą ilość punktów w wyniku następującego działania:

$$K = Kc + Kr$$

Zamawiający udzieli zamówienia temu Wykonawcy, którego oferta odpowiadać będzie wszystkim wymaganiom przedstawionym w Ustawie oraz w SIWZ i zostanie oceniona jako najkorzystniejsza w oparciu o podane kryteria wyboru.

- 19.4. Jeżeli nie można będzie dokonać wyboru oferty najkorzystniejszej ze względu na to, że dwie lub więcej ofert przedstawiać będzie taki sam bilans ceny i innych kryteriów oceny ofert, Zamawiający spośród tych ofert wybierze ofertę z niższą ceną, a jeżeli zostaną złożone oferty o takiej samej cenie, Zamawiający wezwie Wykonawców, którzy złożyli te oferty do złożenia w określonym terminie ofert dodatkowych.

20. Informacja o formalnościach, jakie powinny zostać dopełnione po wyborze oferty w celu zawarcia umowy w sprawie zamówienia publicznego

- 20.1. Wykonawcy wspólnie ubiegający się o udzielenie niniejszego zamówienia, których oferta zostanie uznana za najkorzystniejszą, przed podpisaniem umowy o realizację zamówienia, są zobowiązani przedstawić Zamawiającemu stosowną umowę regulującą współpracę tych podmiotów.
- 20.2. Podpisanie umowy nastąpi w siedzibie Urzędu Miasta: 58-400 Kamienna Góra, Plac Grunwaldzki 1, w terminie wyznaczonym przez Zamawiającego.

21. Wymagania dotyczące zabezpieczenia należytego wykonania umowy

- 21.1. Zamawiający nie wymaga wniesienia zabezpieczenia należytego wykonania umowy.

22. Pouczenie o środkach ochrony prawnej

- 22.1. Każdemu Wykonawcy, a także innemu podmiotowi, jeżeli ma lub miał interes w uzyskaniu danego zamówienia oraz poniósł lub może ponieść szkodę w wyniku naruszenia przez Zamawiającego przepisów Ustawy przysługują środki ochrony prawnej przewidziane w Dziale VI Ustawy jak dla postępowań poniżej kwoty określonej w przepisach wykonawczych wydanych na podstawie art. 11 ust. 8 Ustawy.
- 22.2. Środki ochrony prawnej wobec ogłoszenia o zamówieniu oraz SIWZ przysługują również organizacjom wpisanym na listę, o której mowa w art. 154 pkt. 5 Ustawy.

23. Pozostałe informacje

23.1. Jawność:

- 23.1.1. Oferty są jawne od chwili ich otwarcia.
- 23.1.2. Ujawnienie protokołu wraz z załącznikami (w tym ofert) odbywać się będzie wg poniższych zasad:
 - a) należy złożyć pisemny wniosek do Zamawiającego o udostępnienie informacji wraz ze wskazaniem sposobu udostępnienia (stosownie do zapisów Rozporządzenia Ministra Rozwoju z dnia 26 lipca 2016 roku w sprawie protokołu postępowania o udzielenie zamówienia publicznego – Dz. U. z 2016 r., poz. 1128),
 - b) Zamawiający udostępni wnioskodawcy protokół lub załączniki niezwłocznie.

Zastosowanie się do wskazanych zasad nie ma wpływu na obliczanie terminów do wnoszenia przez Wykonawcę środków ochrony prawnej oraz wniosków o wyjaśnienie zapisów specyfikacji istotnych warunków zamówienia.

23.2. Wyjaśnienia treści oferty i oczywiste omyłki w tekście oferty:

- 23.2.1. W toku badania i oceny ofert Zamawiający może żądać od Wykonawców wyjaśnień dotyczących treści złożonych ofert. Niedopuszczalne jest prowadzenie między Stronami negocjacji dotyczących złożonej oferty, z zastrzeżeniem pkt 23.2.3.
- 23.2.2. Jeżeli zaofferowana cena wyda się rażąco niska w stosunku do przedmiotu zamówienia i wzbudzi wątpliwość Zamawiającego co do możliwości wykonania przedmiotu zamówienia zgodnie z wymaganiami określonymi przez Zamawiającego lub wynikającymi z odrębnych przepisów, Zamawiający zwróci się w formie pisemnej do Wykonawcy o udzielenie w określonym terminie wyjaśnień, w tym złożenie dowodów dotyczących wyliczenia ceny.
- 23.2.3. Zamawiający poprawi w tekście oferty oczywiste omyłki pisarskie oraz omyłki rachunkowe oraz inne omyłki polegające na niezgodności oferty ze specyfikacją istotnych warunków zamówienia (niepowodujące istotnych zmian w treści oferty) – niezwłocznie zawiadamiając o tym Wykonawcę, którego oferta została poprawiona.

23.3. Ogłoszenie wyników postępowania:

- 23.3.1. Zamawiający informuje niezwłocznie wszystkich wykonawców o:
 - a) wyborze najkorzystniejszej oferty, podając nazwę albo imię i nazwisko, siedzibę albo miejsce zamieszkania i adres, jeżeli jest miejscem wykonywania działalności wykonawcy, którego ofertę wybrano, oraz nazwy albo imiona i nazwiska, siedziby albo miejsca zamieszkania i adresy, jeżeli są miejscami wykonywania działalności wykonawców, którzy złożyli oferty a także punktację przyznaną ofertom w każdym kryterium oceny ofert i łączną punktację,
 - b) Wykonawcach, który zostali wykluczeni,

- c) Wykonawcach, których oferty zostały odrzucone, powodach odrzucenia oferty, a w przypadkach, o których mowa w art. 89 ust. 4 i 5, braku równoważności lub braku spełniania wymagań dotyczących wydajności lub funkcjonalności,
 - d) Wykonawcach, którzy złożyli oferty niepodlegające odrzuceniu, ale nie zostali zaproszeni do kolejnego etapu negocjacji albo dialogu,
 - e) dopuszczeniu do dynamicznego systemu zakupów,
 - f) nieustanowieniu dynamicznego systemu zakupów,
 - g) unieważnieniu postępowania
- podając uzasadnienie faktyczne i prawne.
- 23.3.2. Jeżeli Wykonawca, którego oferta została wybrana, uchyla się od zawarcia umowy w sprawie zamówienia publicznego Zamawiający wybierze, o ile będzie to możliwe, ofertę najkorzystniejszą spośród pozostałych ofert, bez przeprowadzenia ich ponownego badania i oceny, chyba że zachodzą przesłanki unieważnienia postępowania, o których mowa w art. 93 ust. 1 Ustawy.
- 23.3.3. Zamawiający nie przewiduje zwrotu kosztów udziału w niniejszym postępowaniu, z zastrzeżeniem przypadków, gdy przepisy Ustawy stanowią inaczej.
- 23.4. W sprawach nieuregulowanych stosuje się zapisy Ustawy.

24. Możliwość dokonania zmiany umowy oraz warunki takiej zmiany

- 24.1. Zakazuje się zmiany postanowień zawartej umowy w stosunku do treści oferty, na podstawie której dokonano wyboru Wykonawcy, chyba że zachodzi co najmniej jedna z okoliczności wymienionych poniżej:
- 24.1.1. Na podstawie art. 144 ust. 1 pkt 1 Ustawy zachodzi co najmniej jedna z poniższych okoliczności z uwzględnieniem warunków ich wprowadzenia:
- a) Zmiana warunków wykonania umowy jest konsekwencją:
 - wystąpienia warunków pogodowych, klęsk żywiołowych powodujących zniszczenia wykonanych wcześniej robót lub uniemożliwiających prowadzenie robót budowlanych zgodnie z technologią, przeprowadzenie prób i sprawdzeń, dokonywanie odbiorów;
 - zmiany osób wykonujących umowę po stronie Wykonawcy, przy czym zmiany w tym zakresie mogą być dokonane wyłącznie pod warunkiem zagwarantowania wykonania przedmiotu umowy przez osoby zapewniające należyte jej wykonanie, w szczególności posiadające kwalifikacje wymagane przez Zamawiającego w pkt. 8.1.2.c) SIWZ;
 - wstrzymania robót przez Zamawiającego.
- Termin wykonania umowy może zostać wydłużony maksymalnie o czas opóźnienia spowodowanego okolicznościami określonymi powyżej.
- b) Zachodzi co najmniej jedna z okoliczności wymienionych w art. 144 ust. 1 pkt 2) ÷6) Ustawy.
- 24.2. Nie stanowi zmiany umowy w rozumieniu art. 144 ustawy:
- 24.2.1. Zmiana danych związanych z obsługą administracyjno – organizacyjną umowy (np. zmiana nr rachunku bankowego);
 - 24.2.2. Zmiana danych teleadresowych, zmiany osób wskazanych do kontaktów między stronami.

.....
Nazwa i adres Wykonawcy
(pieczętka)

**OŚWIADCZENIE WYKONAWCY O BRAKU PODSTAW DO WYKLUCZENIA
I SPEŁNIANIU WARUNKÓW UDZIAŁU W POSTĘPOWANIU**

Zadanie: Bieżące utrzymanie oznakowania i urządzeń bezpieczeństwa ruchu drogowego na drogach Gminy Miejskiej Kamienna Góra

.....
.....
.....
.....

(nazwa i adres Wykonawcy)

OŚWIADCZAM, ŻE NA DZIEŃ SKŁADANIA OFERT:

- I. nie podlegam wykluczeniu na podstawie przesłanek określonych w art. 24 ust. 1 pkt 12) do 23) oraz art. 24 ust. 5 pkt 1 Ustawy z dnia 29 stycznia 2004 roku Prawo zamówień publicznych**

..... dnia

.....
podpisy i pieczęcie osób uprawnionych do składania
oświadczeń woli w imieniu Wykonawcy

- II. zachodzą w stosunku do mnie podstawy wykluczenia z postępowania na podstawie art. ustawy z dnia 29 stycznia 2004 roku Prawo zamówień publicznych (należy podać podstawę wykluczenia spośród wymienionych w art. 24 ust. 1 pkt 13-14, 16-20 lub art. 24 ust. 5) *)**

Jednocześnie oświadczam, że w związku z ww. okolicznością, na podstawie art. 24 ust. 8 ustawy Prawo zamówień publicznych, podjąłem następujące środki naprawcze:

.....
.....

- III. Spełniam warunki udziału w postępowaniu określone przez Zamawiającego w zakresie:**

1. kompetencji lub uprawnień do prowadzenia określonej działalności zawodowej, o ile wynika to z odrębnych przepisów;
2. sytuacji ekonomicznej lub finansowej;
3. zdolności technicznej lub zawodowej.

..... dnia

.....
podpisy i pieczęcie osób uprawnionych do składania
oświadczeń woli w imieniu Wykonawcy

INFORMACJA W ZWIĄZKU Z POLEGANIEM NA ZASOBACH INNYCH PODMIOTÓW

Oświadczam, że w celu wykazania spełnienia warunków udziału w postępowaniu, określonych przez Zamawiającego w punkcie 8 SIWZ polegam na zasobach następującego/ych podmiotu/ów:

..... (wskazać podmiot, podać pełną nazwę/firmę) (określić zakres)
..... (wskazać podmiot, podać pełną nazwę/firmę) (określić zakres)
..... (wskazać podmiot, podać pełną nazwę/firmę) (określić zakres)

OŚWIADCZENIE DOTYCZĄCE PODMIOTU, NA ZASOBY KTÓREGO POWOŁUJE SIĘ WYKONAWCA

Oświadczam, że w stosunku do następującego/ych podmiotu/ów na którego/ych zasoby powołuje się w niniejszym postępowaniu, tj.:

..... (wskazać podmiot, podać nazwę/firmę) (podać adres, NIP, REGON, KRS)
..... (wskazać podmiot, podać nazwę/firmę) (podać adres, NIP, REGON, KRS)
..... (wskazać podmiot, podać nazwę/firmę) (podać adres, NIP, REGON, KRS)

nie zachodzą podstawy wykluczenia z postępowania o udzielenie zamówienia.

..... dnia

.....
podpisy i pieczęcie osób uprawnionych do składania
oświadczeń woli w imieniu Wykonawcy

**OŚWIADCZENIE DOTYCZĄCE PODWYKONAWCY NIEBĘDĄCEGO PODMIOTEM, NA KTÓREGO
ZASOBY POWOŁUJE SIĘ WYKONAWCA**

Oświadczam, że w stosunku do następującego/ych podmiotu/ów, będącego/ych podwykonawcą/ami:

.....
.....
..... (wskazać podmiot, podać nazwę/firmę) (podać adres, NIP, REGON, KRS)
.....
.....
..... (wskazać podmiot, podać nazwę/firmę) (podać adres, NIP, REGON, KRS)

nie zachodzą podstawy wykluczenia z postępowania o udzielenie zamówienia.

..... dnia

.....
podpisy i pieczęcie osób uprawnionych do składania
oświadczeń woli w imieniu Wykonawcy

.....
 Nazwa i adres Wykonawcy
 (pieczętka)

**WYKAZ ROBÓT BUDOWLANYCH WYKONANYCH W OKRESIE OSTATNICH 5 LAT PRZED
 UPŁYWEM TERMINU SKŁADANIA OFERT**

**Składając ofertę w postępowaniu o zamówienie publiczne w trybie przetargu
 nieograniczonego na:**

**Bieżące utrzymanie oznakowania i urządzeń bezpieczeństwa ruchu drogowego na drogach
 Gminy Miejskiej Kamienna Góra**

OŚWIADCZAM, ŻE:

w okresie ostatnich 5 lat (a jeżeli okres prowadzenia działalności jest krótszy – w tym okresie) wykonałem
 następujące roboty budowlane zgodne z wymogiem określonym w pkt 8.1.2. c) SIWZ

Lp.	Przedmiot zamówienia (rodzaj i zakres robót), miejsce wykonania zamówienia	Wartość (zł)	Data wykonania: początek (data) koniec (data)	Podmiot na rzecz którego zamówienie wykonano (nazwa, adres)
1				
2				
3				
4				

Do wykazu załączam dowody określające, że wykonane roboty budowlane zostały wykonane należycie, w szczególności że zostały wykonane zgodnie z przepisami prawa budowlanego i prawidłowo ukończone, wystawione przez:

.....

..... dnia

.....
 podpisy i pieczęcie osób uprawnionych
 do składania oświadczeń woli w imieniu Wykonawcy

.....
Nazwa i adres Wykonawcy
(pieczęć)

OŚWIADCZENIE DOTYCZĄCE PRZYNALEŻNOŚCI DO TEJ SAMEJ GRUPY KAPITAŁOWEJ

**Składając ofertę w postępowaniu o zamówienie publiczne w trybie przetargu
nieograniczonego na:**

**Bieżące utrzymanie oznakowania i urządzeń bezpieczeństwa ruchu drogowego na drogach
Gminy Miejskiej Kamienna Góra**

W imieniu Wykonawcy:

.....
.....
.....
(nazwa i adres Wykonawcy)

Informuję, że:

*)nie należę do grupy kapitałowej, o której mowa w art. 24 ust. 1 pkt 23 Ustawy

*)należę do tej samej grupy kapitałowej, o której mowa w art. 24 ust. 1 pkt 23 Ustawy w skład której
wchodzi następujące podmioty:

1.
2.
3.

** Niepotrzebne skreślić*

UWAGA! Zgodnie z art. 24 ust. 11 Ustawy Prawo zamówień publicznych Wykonawca w terminie 3 dni od zamieszczenia na stronie internetowej informacji, o której mowa w art. 86 ust. 5 Ustawy Prawo zamówień publicznych, przekazuje zamawiającemu oświadczenie o przynależności lub braku przynależności do tej samej grupy kapitałowej., o której mowa w art. 24 ust. 1 pkt 23 Ustawy. Wraz ze złożeniem oświadczenia, wykonawca może przedstawić dowody, że powiązania z innym wykonawcą nie prowadzą do zakłócenia konkurencji w postępowaniu o udzielenie Zamówienia.

..... dnia

.....
podpisy i pieczęcie osób uprawnionych
do składania oświadczeń woli w imieniu Wykonawcy

.....
Nazwa i adres Wykonawcy
(pieczęć)

ZOBOWIĄZANIE
do oddania do dyspozycji Wykonawcy niezbędnych zasobów na okres korzystania z nich przy wykonywaniu zamówienia

Nazwa i adres podmiotu oddającego potencjał:

.....
.....
.....

Zobowiązuje się do oddania swoich zasobów:

.....
.....
.....

Do dyspozycji Wykonawcy

.....
.....
.....

przy wykonywaniu zamówienia pod nazwą: **Bieżące utrzymanie oznakowania i urządzeń bezpieczeństwa ruchu drogowego na drogach Gminy Miejskiej Kamienna Góra**

Oświadczam, że:

a) udostępniam Wykonawcy ww. zasoby, w następującym zakresie:

.....
.....

b) sposób wykorzystania udostępnionych przeze mnie zasobów przy realizacji zamówienia będzie następujący:

.....
.....

c) zakres mojego udziału przy wykonywaniu zamówienia będzie następujący:

.....
.....

d) okres mojego udziału przy wykonywaniu zamówienia będzie następujący:

.....
.....

e) zrealizuję/nie zrealizuję prace, których wskazane zdolności dotyczą:

.....
.....

..... dnia

.....
podpis i pieczęć osoby udostępniającej zasoby

.....
 Nazwa i adres Wykonawcy
 (pieczętka)

WYKAZ NARZĘDZI I URZĄDZEŃ TECHNICZNYCH

**Bieżące utrzymanie oznakowania i urządzeń bezpieczeństwa ruchu drogowego na drogach
 Gminy Miejskiej Kamienna Góra**

Lp.	Rodzaj narzędzi/urządzeń	Ilość (szt.)	Informacja o podstawie do dysponowania narzędziami i urządzeniami *)
1.	Samochód przystosowany do przewozu osób, narzędzi i części zamiennych	(min. 1 szt.)	
2.	Śrutownica lub frezarka do usuwania oznakowania poziomego	(min. 1 szt.)	
3.	Malowarka samojezdna	(min. 1 szt.)	

*) wpisać np.; własność, leasing, użyczenie, najem, zobowiązanie do udostępnienia w celu realizacji zamówienia.

UWAGA!

W przypadku, gdy Wykonawca przy realizacji zamówienia korzystał będzie z zasobów innych podmiotów winien przedstawić pisemne zobowiązanie tych podmiotów do oddania Wykonawcy do dyspozycji niezbędnych zasobów na okres korzystania z nich przy wykonywaniu zamówienia

....., dnia

.....
 (Imię i nazwisko, pieczętka)

Część II. Formularz oferty

1. Dotyczy postępowania o udzielenie zamówienia publicznego na **Bieżące utrzymanie oznakowania i urządzeń bezpieczeństwa ruchu drogowego na drogach Gminy Miejskiej Kamienna Góra**

2. **Zamawiający:**

Gmina Miejska Kamienna Góra
Plac Grunwaldzki 1
58-400 Kamienna Góra

3. **Oferta złożona przez:**

3.1. **Zarejestrowana nazwa Wykonawcy^{*)} /Pełnomocnika podmiotów występujących wspólnie^{*)}:**

.....
.....

Zarejestrowany adres Wykonawcy^{*)} /Pełnomocnika podmiotów występujących wspólnie^{*)}:

ulica: nr:

kod: miejscowość:

województwo: e-mail:

tel.:

NIP: REGON:

Nr konta bankowego:

Do kontaktów z Zamawiającym w czasie trwania postępowania o udzielenie zamówienia wyznaczamy:

.....

3.2. **Zarejestrowana nazwa Partnera podmiotów występujących wspólnie^{*)}:**

.....
.....

Zarejestrowany adres Partnera podmiotów występujących wspólnie

ulica: nr:

kod: miejscowość:

województwo: e-mail:

tel.:

NIP: REGON:

3.3. itd.

4. **Oferujemy wykonanie zamówienia opisanego szczegółowo w „Części IV” (Przedmiot zamówienia) za cenę brutto zł (słownie zł:), w tym podatek VAT%**

5. Oświadczamy, że czas reakcji, w którym przystąpimy do realizacji robót wyniesie:

- a) 7 godzin *)
- b) 6 godzin *)
- c) 5 godzin *)

5. Oświadczamy, że przyjmujemy termin realizacji zamówienia: **od dnia podpisania umowy do 28 lutego 2021 roku.**

6. Oświadczamy, że udzielamy gwarancji i rękojmi na wykonany przedmiot zamówienia na zasadach określonych w Części III Istotne postanowienia umowy.

7. Oświadczamy, że przyjmujemy 30 dniowy termin płatności faktury, licząc od dnia jej otrzymania przez Zamawiającego.

8. Oświadczamy, że:

- Roboty budowlane stanowiące przedmiot zamówienia wykonamy siłami własnymi*)
- Podwykonawcy (om) powierzony zostanie następujący zakres prac:
.....
.....
- Wartość lub procentowa część zamówienia, jaka zostanie powierzona podwykonawcy lub podwykonawcom
- Nazwa podwykonawcy lub podwykonawców (o ile jest znana):
.....
.....
a pozostałą część wykonamy siłami własnymi*)

9. Oświadczamy, że:

- 9.1. Zapoznaliśmy się ze specyfikacją istotnych warunków zamówienia i akceptujemy bez zastrzeżeń i ograniczeń oraz w całości jej warunki, w tym „Istotne postanowienia umowy” przedstawione w „Części III” specyfikacji istotnych warunków zamówienia.
- 9.2. Uważamy się za związanych niniejszą ofertą na czas wskazany w specyfikacji istotnych warunków zamówienia.
- 9.3. W przypadku uznania naszej oferty za najkorzystniejszą umowę zobowiązujemy się zawrzeć w miejscu i terminie wskazanym przez Zamawiającego.
- 9.4. Nasze przedsiębiorstwo należy do:

mikro/ małych/ średnich przedsiębiorstw***)	TAK**)
	NIE**)

10. Złożona oferta: ***)

- Nie prowadzi do powstania u Zamawiającego obowiązku podatkowego zgodnie z przepisami o podatku od towarów i usług;
- Prowadzi do powstania u Zamawiającego obowiązku podatkowego zgodnie z przepisami o podatku od towarów i usług, jednocześnie wskazując nazwę (rodzaj) towaru lub usługi, których dostawa lub świadczenie będzie prowadzić do jego powstania oraz wskazując ich wartość bez podatku

Lp.	Nazwa (rodzaj) towaru lub usługi	Wartość bez kwoty podatku

--	--	--

11. W przypadku gdyby nasza firma została wybrana do realizacji zamówienia, zobowiązujemy się do dopełnienia formalności, o których mowa w pkt 20, Część I specyfikacji (Instrukcja dla Wykonawców), pod rygorem odstąpienia przez Zamawiającego od podpisania umowy z naszej winy.
12. Wypełniliśmy obowiązki informacyjne przewidziane w art. 13 lub art. 14 rozporządzenia Parlamentu Europejskiego i Rady (UE) 2016/679 z dnia 27 kwietnia 2016 r. w sprawie ochrony osób fizycznych w związku z przetwarzaniem danych osobowych i w sprawie swobodnego przepływu takich danych oraz uchylenia dyrektywy 95/46/WE (ogólne rozporządzenie o ochronie danych) (Dz. Urz. UE L 119 z 04.05.2016, str. 1) wobec osób fizycznych, od których dane osobowe bezpośrednio lub pośrednio pozyskaliśmy w celu ubiegania się o udzielenie zamówienia publicznego w niniejszym postępowaniu:

TAK ^{*)}
NIE ^{*)}

^{*)} niepotrzebne skreślić

^{**)} mikro przedsiębiorstwo zatrudnia mniej niż 10 pracowników oraz jego roczny obrót nie przekracza 2 mln euro lub roczna suma bilansowa nie przekracza 2 mln euro, małe przedsiębiorstwo zatrudnia mniej niż 50 pracowników oraz jego roczny obrót nie przekracza 10 mln euro lub roczna suma bilansowa nie przekracza 10 mln euro, średnie przedsiębiorstwo zatrudnia mniej niż 250 pracowników oraz jego roczny obrót nie przekracza 50 mln euro lub roczna suma bilansowa nie przekracza 43 mln euro; niepotrzebne skreślić

^{***)} dotyczy Wykonawców, których oferty będą generować obowiązek doliczania wartości podatku VAT do wartości netto oferty, tj. w przypadku: wewnątrzwspólnotowego nabycia towarów, mechanizmu odwróconego obciążenia, o którym mowa w art. 17 ust. 1 pkt. 7 ustawy o podatku od towarów i usług, importu usług lub importu towarów, z którymi wiąże się obowiązek doliczenia przez Zamawiającego przy porównywaniu cen ofertowych podatku VAT.

Oferta zawiera następujące załączniki:

.....

.....

.....

.....

Oferta została złożona na kolejno ponumerowanych stronach.

Informacje zawarte na stronach od do stanowią tajemnicę przedsiębiorstwa w rozumieniu przepisów ustawy o zwalczaniu nieuczciwej konkurencji i jako takie nie mogą być udostępniane innym uczestnikom niniejszego postępowania.

.....
Pieczęćka firmy

.....
Podpisy (pieczętki) osób,
upoważnionych do reprezentowania Wykonawcy

.....
Miejscowość, data

KALKULACJA CENOWA					
„Bieżące utrzymanie oznakowania pionowego i urządzeń bezpieczeństwa ruchu drogowego oraz odnowa oznakowania poziomego na drogach gminnych, których Zarządcą jest Burmistrz Miasta Kamienna Góra”					
L.p.	Wyszczególnienie elementów rozliczeniowych	Jedn. miary	Ilość	Cena jedn. brutto	Wartość brutto [kol. 4 x kol. 5]
1	2	3	4	5	6
OZNAKOWANIE PIONOWE					
1.	Poprawa istniejącego znaku (obejmuje pionowanie słupka znaku)	szt.	48
2.	Poprawa mocowania istniejącego znaku/tabliczki	szt.	33
3.	Demontaż słupka (wykopanie) - obejmuje usunięcie słupka wraz fundamentem/gniazdem	szt.	28
4.	Demontaż znaku/tabliczki	szt.	31
5.	Demontaż wysięgnika (z budynku, ogrodzenia itp.)	szt.	2
6.	Demontaż przedłużki znaku z rury stalowej	mb	1
7.	Montaż słupka z odzysku	szt.	10
8.	Montaż znaku (tabliczki) z odzysku	szt.	17
9.	Słupki z rury stalowej ocynkowanej średnicy 60 mm wraz z montażem	mb	160
10.	Słupki gięte z rury stalowej ocynkowanej średnicy 60mm wraz z montażem	mb	11
11.	Wysięgniki z rury stalowej ocynkowanej średnicy 60mm wraz z montażem (na budynku, ogrodzeniu itp.)	szt.	1
12.	Przedłużka z rury stalowej do słupka istniejącego (średnica 60 mm) wraz z montażem	mb	5
13.	Znaki ostrzegawcze A-7 wielkości średnie pokryte folią odblaskową typu 2 wraz z montażem	szt.	2
14.	Znaki ostrzegawcze wielkości małe pokryte folią odblaskową typu 1 wraz z montażem	szt.	3
15.	Znaki zakazu wielkości średnie B-20 pokryte folią odblaskową typu 1 wraz z montażem	szt.	2
16.	Znaki zakazu wielkości małe B-2 pokryte folią odblaskową typu 2 wraz z montażem	szt.	1
17.	Znaki zakazu i nakazu wielkości średnie pokryte folią odblaskową typu 1 wraz z montażem	szt.	8
18.	Znaki zakazu i nakazu wielkości małe pokryte folią odblaskową typu 1 wraz z montażem	szt.	15
19.	Znaki nakazu wielkości mini (400 mm) pokryte folią odblaskową typu 1 wraz z montażem	szt.	2
20.	Znaki informacyjne D-6 wielkości małe pokryte folią odblaskową typu 2 wraz z montażem	szt.	3
21.	Znaki informacyjne wielkości małe pokryte folią odblaskową typu 1 wraz z montażem	szt.	12
22.	Znaki informacyjne D-40, D-41, D-46, D-47 pokryte folią odblaskową typu 1 wraz z montażem	szt.	5
23.	Znaki U-9 do oznakowania skrajni drogowej pokryte folią odblaskową typu 1 wraz z montażem	szt.	4

24.	Tabliczki pod znaki pokryte folią odblaskową typu 1 wraz z montażem	szt.	17
25.	Pozostałe znaki drogowe pokryte folią odblaskową typu 1 wraz z montażem	m ²	7
26.	Znaki drogowe pokryte folią odblaskową typu 2 bez montażu	m ²	1
URZĄDZENIA BEZPIECZEŃSTWA RUCHU DROGOWEGO					
27.	Lustro prostokątne 800mm x 1000mm	szt.	1
28.	Lustro prostokątne poliwęglanowe 800mm x 1000mm	szt.	1
29.	Lustro drogowe okrągłe 600mm	szt.	1
30.	Lustro drogowe okrągłe poliwęglanowe 600mm	szt.	1
31.	Słupek prowadzący plastikowy U-1a wraz z montażem	szt.	3
32.	Poprawa istniejącego słupka blokującego (obejmuje pionowanie) wraz z fundamentem/gniazdem	szt.	2
33.	Słupek blokujący U-12c fi 76 wraz z montażem	szt.	10
34.	Słupek blokujący U-12c fi 120 mm wraz z montażem	szt.	18
35.	Oklejenie istniejącego słupka blokującego U-12c folią odblaskową I generacji	m ²	1
36.	Słupek blokujący ozdobny wkopywany (<i>wymiary i zdjęcie słupka znajdują się w opisie przedmiotu zamówienia</i>) wraz z montażem	szt.	2
37.	Słupek blokujący ozdobny z gniazdem – wyjmowany za pomocą klucza uniwersalnego trójkątnego (<i>wymiary i zdjęcie słupka znajdują się w opisie przedmiotu zamówienia</i>) wraz z montażem	szt.	2
38.	Słupek blokujący prosty przykręcany na stopie (<i>wymiary i zdjęcie słupka znajdują się w opisie przedmiotu zamówienia</i>) wraz z montażem	szt.	2
39.	Słupek blokujący prosty wkopywany (<i>wymiary i zdjęcie słupka znajdują się w opisie przedmiotu zamówienia</i>) wraz z montażem	szt.	2
40.	Słupek blokujący prosty z gniazdem – wyjmowany za pomocą klucza uniwersalnego trójkątnego (<i>wymiary i zdjęcie słupka znajdują się w opisie przedmiotu zamówienia</i>) wraz z montażem	szt.	2
41.	Montaż słupka blokującego z odzysku	szt.	2
42.	Demontaż istniejącego słupka blokującego wyjmowanego (wraz z gniazdem)	szt.	3
43.	Demontaż istniejącego słupka blokującego przykręcanego (na stopie)	szt.	3
44.	Demontaż istniejącego słupka blokującego wkopywanego	szt.	2
45.	Zaślepka zabezpieczająca do istniejącego gniazda słupka blokującego wraz z montażem	szt.	2
46.	Środkowy element progu zwalniającego (długość najazdu 900 mm) wraz z montażem	szt.	2
47.	Skrajny element progu zwalniającego (długość najazdu 900 mm) wraz z montażem	szt.	2
48.	Demontaż elementu progu zwalniającego	szt.	8
49.	Montaż elementu progu zwalniającego (z odzysku)	szt.	8

50.	Barierka ozdobna typu „pałak” wraz z montażem <i>(wymiar i zdjęcie barierki znajdują się w opisie przedmiotu zamówienia)</i>	szt.	2
51.	Bariera drogowa ochronna U-12, rurowa, materiał: stal ocynkowana malowana proszkowo, mocowanie na stopie lub na fundamencie betonowym wraz z montażem <i>(zdjęcie barierki znajduje się w opisie przedmiotu zamówienia)</i>	m	4
52.	Bariera drogowa ochronna U-12, rurowa, materiał: stal ocynkowana, mocowanie na stopie lub na fundamencie betonowym wraz z montażem <i>(zdjęcie barierki znajduje się w opisie przedmiotu zamówienia)</i>	mb	6
53.	Bariera drogowa szczeblinkowa U-11 a, rurowa, materiał: stal ocynkowana malowana proszkowo, mocowanie na stopie lub na fundamencie betonowym wraz z montażem <i>(zdjęcie barierki znajduje się w opisie przedmiotu zamówienia)</i>	mb	3
54.	Bariera drogowa szczeblinkowa U-11 a, rurowa, materiał: stal ocynkowana, mocowanie na stopie lub na fundamencie betonowym wraz z montażem <i>(zdjęcie barierki znajduje się w opisie przedmiotu zamówienia)</i>	mb	3
55.	Demontaż bariery drogowej	szt.	2
56.	Montaż bariery drogowej z odzysku	szt.	2
57.	Tabliczka z informacją miejską <i>(wymiar i charakterystyka znajdują się w opisie przedmiotu zamówienia)</i>	szt.	5
58.	Ramka stalowa do tabliczki z informacją miejską malowana proszkowo, kolor szary wraz z uchwytami i montażem <i>(wymiar i charakterystyka jak dla poz. nr 57)</i>	szt.	2
59.	Wkładka z informacją miejską, z tworzywa wraz z montażem <i>(wymiar i charakterystyka jak dla poz. nr 57)</i>	szt.	5
60.	Słupek stalowy do tabliczki z informacją miejską, malowany proszkowo, kolor szary RAL 7035 wraz z montażem	szt.	3
OZNAKOWANIE POZIOME					
61.	Wykonanie oznakowania poziomego (m.in. znaki P-10, P-19, P-20, P-21, P-24) w technologii cienkowarstwowej, kolor biały	m ²	1800
62.	Wykonanie oznakowania poziomego (m.in. znaki P-10, P-19, P-20, P-21, P-24) w technologii cienkowarstwowej, kolor inny (np. niebieski, czerwony)	m ²	180
63.	Wykonanie oznakowania poziomego w technologii grubowarstwowej masą chemoutwardzalną (m.in. znaki P-10)	m ²	40
64.	Usuwanie starego oznakowania poziomego poprzez frezowanie lub piaskowanie	m ²	20
65.	RAZEM BRUTTO [wiersze 1 ÷ 64] <i>(cena oferty podlegająca ocenie)</i>			 <i>(wartość, którą należy przenieść do Formularza oferty)</i>

Część III. Istotne postanowienia umowy

UMOWA Nr / 2020 / ZIF

W dniu2020 r. w Kamiennej Górze,
pomiędzy:

Gminą Miejską Kamienna Góra, z siedzibą w Kamiennej Górze, Plac Grunwaldzki 1
reprezentowaną przez:

Adama Blicharskiego – Zastępcę Burmistrza Miasta
przy kontrasygnacie Iwony Pazgan – Skarbnika Miasta
zwaną w dalszej części umowy **Zamawiającym**

a

..... (nazwa i adres podmiotu gospodarczego)
zwanym w dalszej części umowy **Wykonawcą**, reprezentowanym przez właściciela, upewnomocnionego (ych)
przedstawiciela (i) - *(niepotrzebne skreślić)*:

1.
2.

w rezultacie dokonania wyboru oferty w przetargu nieograniczonym, została zawarta umowa o następującej treści:

§ 1

Przedmiot i realizacja umowy

1. Zamawiający zleca, a Wykonawca zobowiązuje się wykonać roboty polegające na bieżącym utrzymaniu oznakowania pionowego i urządzeń bezpieczeństwa ruchu drogowego oraz odnowie oznakowania poziomego na drogach Gminy Miejskiej Kamienna Góra.
2. Roboty będące przedmiotem zamówienia muszą być wykonane przy użyciu sprzętu, urządzeń i materiałów o jakości odpowiadającej stosownym przepisom, normom, standardom i warunkom, z uwzględnieniem specyfikacji technicznych (załącznik nr 1 do umowy).
3. Materiały i urządzenia niezbędne do zrealizowania przedmiotu umowy dostarcza Wykonawca.
4. Roboty będą wykonywane w zależności od bieżących potrzeb Zamawiającego.
5. Realizacja umowy będzie się odbywać na podstawie zleceń, w których zostaną określone asortyment, zakres, lokalizacja robót wraz z terminem ich wykonania (protokół typowania robót stanowi załącznik nr 3 do umowy).
6. Po otrzymaniu pisemnego zlecenia Wykonawca musi przystąpić do montażu nowych znaków zaraz po zdemontowaniu starych w terminie określonym w zamówieniu. Nie dopuszcza się pozostawienia odcinka drogi bez oznakowania.
7. Po otrzymaniu drogą mailową lub telefonicznego zgłoszenia na montaż nowych znaków w miejsce tych, które uległy zniszczeniu lub zostały skradzione, tj. znaków o dużym znaczeniu dla bezpieczeństwa ruchu (np. A-7, B-20, B-1, B-2, D-42, D-43 itp.) będzie wykonywany natychmiastowo, tj. najpóźniej w ciągu godzin od otrzymania powiadomienia. Polecenie wykonania prac będzie przesyłane na adres e-mail: W przypadku zmiany adresu e-mail, Wykonawca poinformuje niezwłocznie Zamawiającego o tej zmianie.

§ 2

Wynagrodzenie

1. Wstępna wartość szacunkowa przedmiotu umowy określonego w § 1 wynosi zgodnie z ofertą Wykonawcy zł brutto (słownie zł:), w tym % podatku VAT (oferta Wykonawcy wraz z kalkulacją cenową stanowią załącznik nr 2 do niniejszej umowy).
2. Ostateczna wartość wynagrodzenia za wykonanie przedmiotu zamówienia określonego w § 1 zostanie ustalona przez zsumowanie wartości zlecenia/zleceń. Wartość każdego zlecenia ustalona zostanie przez pomnożenie ilości wykonanych i odebranych robót przez ich ceny jednostkowe brutto określone w poszczególnych pozycjach kalkulacji cenowej.
3. Jeżeli roboty nie będą obejmowały opisowi pozycji w kalkulacji cenowej, Wykonawca uzgodni z Zamawiającym ceny jednostkowe tych robót.
4. W wartość wynagrodzenia Wykonawcy w kalkulowane są: organizacja prac, wymagania i badania składające się na jej wykonanie, ubezpieczenie, gwarancje, zabezpieczenie i oznakowanie robót, robociznę, wartość materiału wraz z kosztami zakupu, transportu i magazynowania, wartość pracy sprzętu wraz z kosztami towarzyszącymi, koszty pośrednie, zysk kalkulacyjny i ryzyko, podatki obliczone zgodnie z obowiązującymi przepisami.

5. Strony ustalają że ceny jednostkowe określone w kalkulacji cenowej zawierają wszelkie koszty, jakie poniesie Wykonawca z tytułu realizacji niniejszej umowy.
6. Wynagrodzenie za wykonane i odebrane usługi będzie płatne w terminie 30 dni od daty otrzymania przez Zamawiającego faktury VAT.
7. Podstawę wystawienia przez Wykonawcę faktury, o której mowa w ust. 6 stanowi podpisany przez Strony protokół zdawczo – odbiorczy. Protokół stanowi potwierdzenie przyjęcia przez Zamawiającego wykonanego przedmiotu umowy.
8. Za termin zapłaty uznaje się datę, w której Zamawiający polecił swemu bankowi przelać na konto Wykonawcy określoną kwotę.
9. W razie nieterminowej zapłaty faktury, Wykonawca naliczy, a Zamawiający zapłaci ustawowe odsetki, liczone za każdy dzień opóźnienia.
10. Strony umowy stwierdzają, że ceny jednostkowe określone w kalkulacji cenowej (ofercie – zał. Nr 2 do umowy) zostały ustalone na okres ważności umowy i nie podlegają zmianom.
11. Zamawiający może zlecić wykonanie przedmiotu zamówienia w mniejszym zakresie niż wynika to z oferty Wykonawcy – załącznik nr 2 do umowy. W takim przypadku Wykonawca nie będzie mógł ubiegać się o jakiegokolwiek odszkodowanie od Zamawiającego.

§ 3

Terminy realizacji

1. Termin rozpoczęcia realizacji przedmiotu umowy strony ustalają na dzień podpisania umowy.
2. Termin zakończenia realizacji przedmiotu umowy strony ustalają na dzień **28 lutego 2021 r.**

§ 4

Obowiązki stron

1. Do obowiązków Zamawiającego należy:
 - 1.1. Terminowe uregulowanie należności Wykonawcy.
 - 1.2. Dokonanie odbioru przedmiotu umowy.
2. Do podstawowych obowiązków Wykonawcy należy:
 - 2.1. Wykonanie robót w terminie określonym w protokołach typowania, jednak nie później niż w terminie 14 dni od dnia otrzymania protokołu. Po tym terminie Zamawiający zastrzega sobie prawo do naliczenia kar umownych, zgodnie z § 8 niniejszej umowy.
 - 2.2. Kontrola minimum 1 raz w miesiącu oznakowania pionowego oraz urządzeń bezpieczeństwa ruchu drogowego, zlokalizowanego na drogach gminnych (przed przejazdami kolejowo-drogowymi), będących w zarządzie Burmistrza Miasta Kamienna Góra oraz składania protokołu (wg załącznika nr 5 do umowy) z dokonanych kontroli. Raz na 3 miesiące kontrola winna być dokonywana w obecności przedstawiciela Zamawiającego.
 - 2.3. Posiadanie zestawu znaków o dużym znaczeniu dla bezpieczeństwa ruchu (np. A-7, B-20, B-1, B-2, D-42, D-43, D-6, D-6a lustra drogowe itp.).
 - 2.4. Wykonywanie przedmiotu umowy z uwzględnieniem specyfikacji technicznych, należyłą starannością, zgodnie z zasadami wiedzy technicznej oraz zapewnienie kompetentnego kierownictwa, siły roboczej, materiałów, sprzętu i innych urządzeń oraz wszelkich przedmiotów niezbędnych do wykonania oraz usunięcia wad w takim zakresie, w jakim jest to wymienione w dokumentach umownych lub może być logicznie z nich wynioskowane.
 - 2.5. Pełna odpowiedzialność za zapewnienie warunków bezpieczeństwa oraz za metody organizacyjno-techniczne .
 - 2.6. Odpowiedzialność również za szkody i straty spowodowane przez niego przy usuwaniu wad w okresie gwarancji i rękojmi.
 - 2.7. Informowanie Zamawiającego o terminie zakończenia prac.
 - 2.8. Utrzymywanie terenu w stanie wolnym od przeszkód komunikacyjnych oraz bieżące usuwanie zbędnych materiałów, śmieci i odpadów.
 - 2.9. Wykonanie przedmiotu zamówienia w sposób nie stwarzający zagrożenia dla osób postronnych.
 - 2.10. Przedstawienie na żądanie Zamawiającego aprobaty technicznej na znaki drogowe.
 - 2.11. Niezwłoczne usuwanie ujawnionych usterek.
 - 2.12. Posiadanie aktualnej polisy odpowiedzialności cywilnej w zakresie prowadzonej działalności.
 - 2.13. Zabezpieczenie i oznakowanie miejsc, w których prowadzone są roboty zgodnie z zasadami określonymi w rozporządzeniu Ministra Infrastruktury z dnia 3 lipca 2003 r. w sprawie szczegółowych warunków technicznych dla znaków i sygnałów drogowych oraz urządzeń bezpieczeństwa ruchu drogowego i warunków ich umieszczania na drogach (Dz. U. z 2003 r, Nr 220, poz. 2181).

§ 5

Odbiór robót

1. Przedmiotem odbioru jest wykonany przedmiot umowy określony w § 1.
2. Strony ustalają, że rozliczanie realizowanych robót następować będzie zbiorczo raz w miesiącu na podstawie obmiaru powykonawczego, sporządzonego przez Wykonawcę i cen jednostkowych zawartych w ofercie.
3. Odbioru prac dokonuje przedstawiciel Zamawiającego w obecności przedstawiciela Wykonawcy, w terminie 7 dni od daty zgłoszenia Wykonawcy o zakończeniu wykonanych robót i przyjęcia dokumentów niezbędnych do oceny wykonania zamówienia tj. obmiaru powykonawczego z opisem ilości i wartości wykonanych robót.
4. Odbiór polega na końcowej ocenie ilości i jakości wykonanych prac.
5. Jeżeli w toku czynności odbioru zostaną stwierdzone wady, to Zamawiającemu przysługują następujące uprawnienia:
 - 4.1. Jeżeli wady nadają się do usunięcia, to:
 - 4.1.1. Jeżeli utrudniają one w ocenie Zamawiającego użytkowanie przedmiotu umowy zgodnie z przeznaczeniem, to Strony przerwą czynności odbioru i określą termin usunięcia wad; przerwanie czynności odbioru i określenie terminu usunięcia wad poza termin określony w § 3 ust. 2 stanowi okoliczność z § 8 ust. 2 pkt 2.1.,
 - 4.1.2. Jeżeli nie utrudniają one w ocenie Zamawiającego użytkowania przedmiotu umowy zgodnie z przeznaczeniem, to Strony ujawnią je w treści protokołu odbioru i określą terminy ich usunięcia.
 - 4.2. Jeżeli wady nie nadają się do usunięcia, to:
 - 1.2.1. Jeżeli nie uniemożliwiają one użytkowania przedmiotu odbioru zgodnie z przeznaczeniem, Zamawiający może obniżyć odpowiednio wynagrodzenie,
 - 1.2.2. Jeżeli uniemożliwiają użytkowanie przedmiotu odbioru zgodnie z przeznaczeniem, Zamawiający może odstąpić od umowy lub żądać wykonania przedmiotu odbioru po raz drugi.
5. Strony postanawiają, że z czynności odbioru końcowego będzie spisany protokół zawierający wszelkie ustalenia dokonane w toku odbioru, a w szczególności te, o których mowa w pkt. 4.1. ppkt 4.1.2. i pkt. 4.2. ppkt 4.2.1. i 4.2.2.
6. Wykonawca po usunięciu wad, o których mowa w pkt. 4 zgłasza Zamawiającemu gotowość do ponownego odbioru.

§ 6

Gwarancja i rękojmia

1. Wykonawca udziela 12-miesięcznej gwarancji jakości wykonanych robót, przy czym dla wyrobu obejmującego m.in. pełne związanie folii z tarczą znaku, odpowiednią gęstość współczynnika odbłasku lica, gwarancja wynosi:
 - 1.1. 7 lat dla znaków z folii typu 1,
 - 1.2. 10 lat dla znaków z folii typu 2.
2. Wykonawca ponosi odpowiedzialność z tytułu gwarancji za wady fizyczne zmniejszające wartość użytkową, techniczną i estetyczną wykonanych robót.
3. W okresie gwarancyjnym Wykonawca jest obowiązany do nieodpłatnego usuwania wad ujawnionych po odbiorze robót. Strony ustalają, że wady będą mu zgłaszane na piśmie. Każda wada winna być usunięta w ciągu 7 dni licząc od otrzymania zgłoszenia.
4. Okres gwarancji liczony jest od daty bezusterkowego odbioru robót.
5. Wykonawca jest odpowiedzialny względem Zamawiającego, jeżeli wykonany przedmiot umowy ma wady zmniejszające jego wartość lub użyteczność ze względu na cel oznaczony w umowie albo wynikający z okoliczności lub przeznaczenia rzeczy (rękojmia za wady fizyczne).
6. Uprawnienia z tytułu rękojmi za wady, o których mowa w ust. 1, wygasają po upływie 12 miesięcy od daty bezusterkowego odbioru końcowego.

§ 7

Siła wyższa

1. Strony niniejszej umowy będą zwolnione ze swoich odpowiedzialności za wypełnienie swoich zobowiązań zawartych w umowie z powodu siły wyższej, jeżeli okoliczności zaistnienia siły wyższej będą miały miejsce. Okoliczności siły wyższej są to takie, które są nieprzewidywalne lub są nieuchronnymi zdarzeniami o nadzwyczajnym charakterze i które są poza kontrolą stron, takie jak pożar, powódź, katastrofy narodowe, wojna, zamieszki państwowe lub embarga.
2. Strona może powołać się na zaistnienie siły wyższej tylko wtedy, gdy poinformuje o tym pisemnie drugą stronę w terminie 5 dni od rozpoczęcia zaistnienia tejże lub od momentu powstania obaw, że mogą zaistnieć okoliczności siły wyższej.
3. Okoliczności zaistnienia siły wyższej muszą zostać udowodnione przez stronę, która z faktu tego wywodzi skutki prawne.

§ 8

Kary umowne

Strony postanawiają, że obowiązującą formą odszkodowania z tytułu niewykonania lub nienależytego wykonania umowy są kary umowne.

1. Zamawiający zapłaci Wykonawcy kary umowne:
 - 1.1. Za zwłokę w przeprowadzeniu odbioru robót z winy Zamawiającego lub nieuzasadnioną odmowę podpisania przez niego protokołu odbioru - w wysokości 0,2% wynagrodzenia brutto określonego w § 2 ust. 1, za każdy dzień zwłoki,
 - 1.2. Za odstąpienie od umowy z przyczyn zależnych od Zamawiającego - w wysokości 10% wynagrodzenia brutto, określonego w § 2 ust. 1.
2. Wykonawca zapłaci Zamawiającemu kary umowne:
 - 2.1. Za zwłokę w przystąpieniu do realizacji robót albo za uniemożliwienie rozpoczęcia lub spowodowanie przerwy w wykonaniu robót, z przyczyn leżących po stronie Wykonawcy - w wysokości 0,2% wynagrodzenia brutto określonego w § 2 ust. 1, za każdy dzień zwłoki lub przerwy,
 - 2.2. Za zwłokę w oddaniu przedmiotu zlecenia (typowania) - w wysokości 0,2% wynagrodzenia brutto określonego w § 2 ust. 1, za każdy dzień zwłoki,
 - 2.3. Za zwłokę w usunięciu wad stwierdzonych przy odbiorze lub w okresie gwarancji i rękojmi - w wysokości 0,2% wynagrodzenia brutto określonego w § 2 ust. 1, za każdy dzień zwłoki liczonej od dnia wyznaczonego na usunięcie wad,
 - 2.4. Za odstąpienie od umowy z przyczyn zależnych od Wykonawcy - w wysokości 10% wynagrodzenia brutto określonego w § 2 ust. 1.
 - 2.5. Za niedopełnienie wymogu zatrudniania pracowników wykonujących roboty na podstawie umowy o pracę w rozumieniu przepisów Kodeksu Pracy – w wysokości kwoty minimalnego wynagrodzenia za pracę ustalonego na podstawie przepisów o minimalnym wynagrodzeniu za pracę (obowiązujących w chwili stwierdzenia przez Zamawiającego niedopełnienia przez Wykonawcę wymogu zatrudniania pracowników na podstawie umowy o pracę w rozumieniu przepisów Kodeksu Pracy) oraz liczby miesięcy w okresie realizacji umowy, w których nie dopełniono przedmiotowego wymogu – za każdą osobę poniżej liczby pracowników na podstawie umowy o pracę wskazanej przez Wykonawcę w ramach czynności określonych w SIWZ.
3. Wysokość wszystkich kar umownych należnych Zamawiającemu nie może przekroczyć 10% wynagrodzenia brutto, o którym mowa w § 2 ust. 1; gdy suma wszystkich kar umownych przekroczy 10 %, Zamawiający zastrzega sobie prawo do odstąpienia od umowy bez jakichkolwiek zobowiązań w stosunku do Wykonawcy.
4. Kara umowna powinna być zapłacona przez stronę, która naruszyła warunki niniejszej umowy w terminie 7 dni od daty wystąpienia z żądaniem zapłaty. Zamawiający może w razie zwłoki w zapłacie kary potrącić należną mu kwotę z dowolnej należności Wykonawcy.
5. Jeżeli kara nie pokrywa poniesionej szkody, Strony mogą dochodzić odszkodowania uzupełniającego na warunkach ogólnych określonych w Kodeksie Cywilnym.

§ 9

Odstąpienie od umowy

1. Oprócz wypadków wymienionych w treści tytułu XV Kodeksu Cywilnego, stronom przysługuje prawo odstąpienia od umowy w ciągu 30 dni od powzięcia informacji o następujących sytuacjach:
 - 1.1. Zamawiającemu przysługuje prawo do odstąpienia od umowy, jeżeli:
 - 1.1.1. Zostanie ogłoszona upadłość lub rozwiązanie firmy Wykonawcy,
 - 1.1.2. Zostanie wydany nakaz zajęcia składników majątku Wykonawcy,
 - 1.1.3. Wykonawca nie rozpoczął wykonywania robót bez uzasadnionych przyczyn oraz nie kontynuuje ich pomimo wezwania Zamawiającego złożonego na piśmie,
 - 1.1.4. Wykonawca przerwał realizację robót bez uzasadnionych przyczyn i przerwa ta trwa dłużej niż 1 tydzień,
 - 1.1.5. Na podstawie art. 145 ustawy Prawo zamówień publicznych.
 2. Wykonawcy przysługuje prawo odstąpienia od umowy w szczególności, jeżeli Zamawiający nie wywiązuje się z obowiązku zapłaty faktury, mimo dodatkowego wezwania - w terminie dwóch miesięcy od upływu terminu na zapłatę faktury określonego w niniejszej umowie.
 3. Odstąpienie od umowy powinno nastąpić w formie pisemnej pod rygorem nieważności takiego oświadczenia i powinno zawierać uzasadnienie.

§ 10

Podwykonawstwo

1. Wykonawca może powierzyć, zgodnie z ofertą, wykonanie części robót podwykonawcom pod warunkiem, że posiadają oni kwalifikacje do ich wykonania.
2. Wykonawca zwraca się z wnioskiem do Zamawiającego o wyrażenie zgody na podwykonawcę, który będzie uczestniczył w realizacji przedmiotu umowy. Wraz z wnioskiem Wykonawca przedstawia umowę lub jej projekt. Umowa lub projekt umowy pomiędzy Wykonawcą a podwykonawcą powinien w szczególności zastrzegać spełnienie przez podwykonawcę wymagań związanych z gwarancją i rękojmią.
3. Zamawiający może zażądać od Wykonawcy przedstawienia dokumentów potwierdzających kwalifikacje podwykonawcy. Zamawiający wyznacza termin na dostarczenie powyższych dokumentów, termin ten jednak nie może być krótszy niż 3 dni.
4. Zamawiający w terminie 7 dni od otrzymania wniosku może zgłosić sprzeciw lub zastrzeżenia i żądać zmiany wskazanego podwykonawcy z podaniem uzasadnienia.
5. Jeżeli Zamawiający w terminie 7 dni od przedstawienia mu przez Wykonawcę umowy z podwykonawcą lub jej projektu wraz z częścią dokumentacji dotyczącej wykonania robót określonych w umowie lub projekcie, nie zgłosi na piśmie sprzeciwu lub zastrzeżeń, uważa się, że wyraził zgodę na zawarcie umowy.
6. Umowa pomiędzy Wykonawcą a podwykonawcą powinna być zawarta w formie pisemnej pod rygorem nieważności.
7. W przypadku powierzenia przez Wykonawcę realizacji robót podwykonawcy, Wykonawca jest zobowiązany do dokonania we własnym zakresie zapłaty wynagrodzenia należnego podwykonawcy z zachowaniem terminów płatności określonych w umowie z podwykonawcą.
8. Jeżeli w terminie określonym w umowie z podwykonawcą Wykonawca nie dokona w całości lub w części zapłaty wynagrodzenia podwykonawcy, a podwykonawca zwróci się z żądaniem zapłaty tego wynagrodzenia bezpośrednio przez Zamawiającego na podstawie art. 647¹ § 5 kc i udokumentuje zasadność takiego żądania fakturą zaakceptowaną przez Wykonawcę i dokumentami potwierdzającymi wykonanie i odbiór fakturowanych robót, Zamawiający zapłaci na rzecz podwykonawcy kwotę będącą przedmiotem jego żądania.
9. Zamawiający dokona potrącenia powyższej kwoty z kolejnej płatności przysługującej Wykonawcy.
10. Do zawarcia przez podwykonawcę umowy z dalszym podwykonawcą jest wymagana zgoda Zamawiającego i Wykonawcy.
11. Wykonanie prac w podwykonawstwie nie zwalnia Wykonawcy z odpowiedzialności za wykonanie obowiązków wynikających z umowy i obowiązujących przepisów prawa. Wykonawca odpowiada za działania i zaniechania podwykonawców jak za własne.

§ 11

Reprezentacja w zakresie odpowiedzialności stron

1. Zamawiający ustala przedstawiciela w osobie:
2. Wykonawca ustala przedstawiciela w osobie:

§ 12

Zatrudnienie osób na podstawie umowy o pracę

1. Zamawiający wymaga zatrudnienia na podstawie umowy o pracę przez Wykonawcę lub podwykonawcę osób wykonujących wskazane poniżej czynności w trakcie realizacji zamówienia:
 - a) prace związane z montażem znaków i innych urządzeń drogowych (w tym: roboty przygotowawcze, wykonanie wykopów i fundamentów dla konstrukcji wsporczych znaków, ustawienie konstrukcji wsporczych i wysięgników, zamontowanie tarcz znaków drogowych, odtworzenie nawierzchni drogowej po zdemontowanych słupkach i naprawa tynków po zdemontowanych wysięgnikach).
2. Wykonawca zobowiązuje się, że pracownicy będą w okresie wykonywania robót zatrudnieni na podstawie umowy o pracę w rozumieniu przepisów ustawy z dnia 26 czerwca 1974 r. – Kodeks pracy (Dz. U. z 2014 r., poz. 1502 z późn. zm.).
3. Obowiązek określony w ust. 1 i 2 dotyczy także podwykonawców. Wykonawca jest zobowiązany zawrzeć w każdej umowie o podwykonawstwo stosowne zapisy.
4. W trakcie realizacji zamówienia Zamawiający uprawniony jest do wykonywania czynności kontrolnych wobec Wykonawcy odnośnie spełniania przez Wykonawcę lub podwykonawcę wymogu zatrudnienia na podstawie umowy o pracę osób wykonujących wskazane w ust 1 czynności. Zamawiający uprawniony jest w szczególności do:
 - a) żądania oświadczeń i dokumentów w zakresie potwierdzenia spełniania ww. wymogów i dokonywania ich oceny,

- b) żądania wyjaśnień w przypadku wątpliwości w zakresie potwierdzenia spełnienia ww. wymogów,
 - c) przeprowadzania kontroli na miejscu wykonywania świadczenia.
5. W trakcie realizacji zamówienia na każde wezwanie Zamawiającego w wyznaczonym w tym wezwaniu terminie Wykonawca przedłoży według wyboru Zamawiającego wskazane poniżej dowody w celu potwierdzenia spełnienia wymogu zatrudnienia na podstawie umowy o pracę przez Wykonawcę lub podwykonawcę osób wykonujących wskazane w ust. 1 czynności w trakcie realizacji zamówienia:
- a) oświadczenie Wykonawcy lub podwykonawcy o zatrudnieniu na podstawie umowy o pracę osób wykonujących czynności, których dotyczy wezwanie Zamawiającego. Oświadczenie to powinno zawierać w szczególności: dokładne określenie podmiotu składającego oświadczenie, datę złożenia oświadczenia, wskazanie, że objęte wezwaniem czynności wykonują osoby zatrudnione na podstawie umowy o pracę wraz ze wskazaniem liczby tych osób, rodzaju umowy o pracę i wymiaru etatu oraz podpis osoby uprawnionej do złożenia oświadczenia w imieniu Wykonawcy lub podwykonawcy;
 - b) poświadczoną za zgodność z oryginałem odpowiednio przez wykonawcę lub podwykonawcę kopię umowy/umów o pracę osób wykonujących w trakcie realizacji zamówienia czynności, których dotyczy ww. oświadczenie wykonawcy lub podwykonawcy (wraz z dokumentem regulującym zakres obowiązków, jeżeli został sporządzony). Kopia umowy/umów powinna zostać zanonimizowana w sposób zapewniający ochronę danych osobowych pracowników, zgodnie z przepisami ustawy z dnia 29 sierpnia 1997 r. o ochronie danych osobowych (tj. w szczególności¹ bez imion, nazwisk, adresów, nr PESEL pracowników). Informacje takie jak: data zawarcia umowy, rodzaj umowy o pracę i wymiar etatu powinny być możliwe do zidentyfikowania;
 - c) zaświadczenie właściwego oddziału ZUS, potwierdzające opłacanie przez wykonawcę lub podwykonawcę składek na ubezpieczenia społeczne i zdrowotne z tytułu zatrudnienia na podstawie umów o pracę za ostatni okres rozliczeniowy;
 - d) poświadczoną za zgodność z oryginałem odpowiednio przez wykonawcę lub podwykonawcę kopię dowodu potwierdzającego zgłoszenie pracownika przez pracodawcę do ubezpieczeń, zanonimizowaną w sposób zapewniający ochronę danych osobowych pracowników, zgodnie z przepisami ustawy z dnia 29 sierpnia 1997 r. o ochronie danych osobowych.
6. Z tytułu niespełnienia przez Wykonawcę lub podwykonawcę wymogu zatrudnienia na podstawie umowy o pracę osób wykonujących wskazane w ust. 1 czynności Zamawiający przewiduje sankcję w postaci obowiązku zapłaty przez wykonawcę kary umownej określonej w § 8 ust. 2 pkt 2.5. niniejszej umowy. Niezłożenie przez Wykonawcę w wyznaczonym przez zamawiającego terminie żądanych przez Zamawiającego dowodów w celu potwierdzenia spełnienia przez wykonawcę lub podwykonawcę wymogu zatrudnienia na podstawie umowy o pracę traktowane będzie jako niespełnienie przez wykonawcę lub podwykonawcę wymogu zatrudnienia na podstawie umowy o pracę osób wykonujących wskazane w ust. 1 czynności.
7. W przypadku uzasadnionych wątpliwości co do przestrzegania prawa pracy przez Wykonawcę lub podwykonawcę, Zamawiający może zwrócić się o przeprowadzenie kontroli przez Państwową Inspekcję Pracy.

§ 13

Postanowienia ogólne

1. Spory mogące wynikać w związku z wykonywaniem przedmiotu umowy strony zobowiązują się przede wszystkim załatwić polubownie, a nie dające się usunąć wątpliwości poddają pod rozstrzygnięcie właściwego dla Zamawiającego sądu powszechnego.
2. W sprawach nieuregulowanych niniejszą umową stosuje się odpowiednie przepisy Kodeksu Cywilnego.
3. Umowę niniejszą sporządzono w czterech jednobrzmiących egzemplarzach, z czego trzy otrzymuje Zamawiający, a jeden Wykonawca.

Integralną część umowy stanowią załączniki:

- 1) Specyfikacje techniczne wykonania i odbioru robót
- 2) Oferta Wykonawcy
- 3) Protokół typowania robót
- 4) Protokół zdawczo-odbiorczy
- 5) protokół kontroli stanu technicznego

WYKONAWCA :

ZAMAWIAJĄCY

Załącznik nr 3 do umowy

Kamienna Góra, dnia 2020 r.

IOŚ ...
(znak sprawy)

Dane adresowe Wykonawcy

Protokół typowania Robót nr
dotyczy: umowy nr ... z dnia ...

Na podstawie zawartej umowy zlecam wykonanie oznakowania pionowego/poziomego* w następującym zakresie:

Lp.	Lokalizacja miejsca wykonania robót	Wyszczególnienie (opis robót)	Jednostka miary	Orientacyjna ilość robót
a	b	c	d	e
1.				

Termin wykonania:

Rozliczenie nastąpi na podstawie protokołu zdawczo-odbiorczego robót.
Płatne przelewem. Fakturę należy wystawić na Gminę Miejską Kamienna Góra,
pl. Grunwaldzki 1, 58-400 Kamienna Góra. NIP 614-01-02-927.

Protokół zdawczo-odbiorczy

Dotyczy: umowy nr _____ z dnia _____ 2019 r.

Obecni:

Przedstawiciel Zamawiającego (Gmina Miejska Kamienna Góra, zs. Plac Grunwaldzki 1, 58-400 Kamienna Góra)

.....
(imię i nazwisko osoby upoważnionej)

Przedstawiciel Wykonawcy
(nazwa i adres)

.....
(imię i nazwisko osoby upoważnionej)

W dniu _____ 2020 r. w Kamiennej Górze dokonano końcowej oceny ilości i jakości wykonanych robót, wyszczególnionych w _____

W wyniku przeprowadzonych czynności stwierdzono, że przedmiot zlecenia został wykonany **zgodnie/niezgodnie*** z umową.

Stwierdzone wady:

Termin usunięcia wad _____

Załączniki do protokołu:

Podpisy:

Wykonawca

Zamawiający

1. _____

2. _____

*/ niepotrzebne skreślić

Protokół
sporządzony w wyniku kontroli stanu technicznego
dotyczy umowy nr z dnia

Data kontroli

Lokalizacja: przejazdy kolejowo-drogowe w ciągu dróg gminnych
(ul. Towarowa, Jesionowa, Polna, Towarowa, Jedwabna, Jeleniogórska, dr wewn. dz. 39, obr. 5, dr wewn. dz. 62
obr. 4, dr wewn. dz. 44, obr.4)

Informacje ogólne:

Właściciel/Zarządca: Burmistrz Miasta Kamienna Góra
 Pl. Grunwaldzki 1, 58-400 Kamienna Góra

Zakres kontroli:

Zakres kontroli obejmuje sprawdzenie stanu technicznego (prawidłowości i czytelności) oznakowania pionowego wraz z ich mocowaniami.

Wyniki kontroli:

.....
.....
.....
.....
.....
.....
.....

Wnioski końcowe i zalecenia:

.....
.....
.....
.....

.....
(podpis)

Część IV. Przedmiot zamówienia

Kod CPV: **34992200-9** **Znaki drogowe**
 45233290-8 **Instalowanie znaków drogowych**
 45233221-4 **Malowanie nawierzchni**

Przedmiotem niniejszego zamówienia są roboty polegające na bieżącym utrzymaniu oznakowania pionowego i urządzeń bezpieczeństwa ruchu drogowego oraz odnowa oznakowania poziomego na drogach Gminy Miejskiej Kamienna Góra.

Wyszczególnienie elementów przewidzianych do realizacji:

OZNAKOWANIE PIONOWE				
1.	Poprawa istniejącego znaku (obejmuje pionowanie słupka znaku)	szt.	48	
2.	Poprawa mocowania istniejącego znaku/tabliczki	szt.	33	
3.	Demontaż słupka (wykopanie) - obejmuje usunięcie słupka wraz fundamentem/gniazdem	szt.	28	
4.	Demontaż znaku/tabliczki	szt.	31	
5.	Demontaż wysięgnika (z budynku, ogrodzenia itp.)	szt.	2	
6.	Demontaż przedłużki znaku z rury stalowej	mb	1	
7.	Montaż słupka z odzysku	szt.	10	
8.	Montaż znaku (tabliczki) z odzysku	szt.	17	
9.	Słupki z rury stalowej ocynkowanej średnicy 60 mm wraz z montażem	mb	160	
10.	Słupki gięte z rury stalowej ocynkowanej średnicy 60mm wraz z montażem	mb	11	
11.	Wysięgniki z rury stalowej ocynkowanej średnicy 60mm wraz z montażem (na budynku, ogrodzeniu itp.)	szt.	1	
12.	Przedłużka z rury stalowej do słupka istniejącego (średnica 60 mm) wraz z montażem	mb	5	
13.	Znaki ostrzegawcze A-7 wielkości średnie pokryte folią odblaskową typu 2 wraz z montażem	szt.	2	
14.	Znaki ostrzegawcze wielkości małe pokryte folią odblaskową typu 1 wraz z montażem	szt.	3	
15.	Znaki zakazu wielkości średnie B-20 pokryte folią odblaskową typu 1 wraz z montażem	szt.	2	
16.	Znaki zakazu wielkości małe B-2 pokryte folią odblaskową typu 2 wraz z montażem	szt.	1	
17.	Znaki zakazu i nakazu wielkości średnie pokryte folią odblaskową typu 1 wraz z montażem	szt.	8	
18.	Znaki zakazu i nakazu wielkości małe pokryte folią odblaskową typu 1 wraz z montażem	szt.	15	
19.	Znaki nakazu wielkości mini (400 mm) pokryte folią odblaskową typu 1 wraz z montażem	szt.	2	
20.	Znaki informacyjne D-6 wielkości małe pokryte folią odblaskową typu 2 wraz z montażem	szt.	3	
21.	Znaki informacyjne wielkości małe pokryte folią odblaskową typu 1 wraz z montażem	szt.	12	

22.	Znaki informacyjne D-40, D-41, D-46, D-47 pokryte folią odblaskową typu 1 wraz z montażem	szt.	5		
23.	Znaki U-9 do oznakowania skrajni drogowej pokryte folią odblaskową typu 1 wraz z montażem	szt.	4		
24.	Tabliczki pod znaki pokryte folią odblaskową typu 1 wraz z montażem	szt.	17		
25.	Pozostałe znaki drogowe pokryte folią odblaskową typu 1 wraz z montażem	m ²	7		
26.	Znaki drogowe pokryte folią odblaskową typu 2 bez montażu	m ²	1		
URZĄDZENIA BEZPIECZEŃSTWA RUCHU DROGOWEGO					
27.	Lustro prostokątne 800mm x 1000mm	szt.	1		
28.	Lustro prostokątne poliwęglanowe 800mm x 1000mm	szt.	1		
29.	Lustro drogowe okrągłe 600mm	szt.	1		
30.	Lustro drogowe okrągłe poliwęglanowe 600mm	szt.	1		
31.	Słupek prowadzący plastikowy U-1a wraz z montażem	szt.	3		
32.	Poprawa istniejącego słupka blokującego (obejmuje pionowanie) wraz z fundamentem/gniazdem	szt.	2		
33.	Słupek blokujący U-12c fi 76 wraz z montażem	szt.	10		
34.	Słupek blokujący U-12c fi 120 mm wraz z montażem	szt.	18		
35.	Oklejenie istniejącego słupka blokującego U-12c folią odblaskową I generacji	m ²	1		
36.	Słupek blokujący ozdobny wkopywany (<i>wymiary i zdjęcie słupka znajdują się w opisie przedmiotu zamówienia</i>) wraz z montażem	szt.	2		
37.	Słupek blokujący ozdobny z gniazdem – wyjmowany za pomocą klucza uniwersalnego trójkątnego (<i>wymiary i zdjęcie słupka znajdują się w opisie przedmiotu zamówienia</i>) wraz z montażem	szt.	2		
38.	Słupek blokujący prosty przykręcany na stopie (<i>wymiary i zdjęcie słupka znajdują się w opisie przedmiotu zamówienia</i>) wraz z montażem	szt.	2		
39.	Słupek blokujący prosty wkopywany (<i>wymiary i zdjęcie słupka znajdują się w opisie przedmiotu zamówienia</i>) wraz z montażem	szt.	2		
40.	Słupek blokujący prosty z gniazdem – wyjmowany za pomocą klucza uniwersalnego trójkątnego (<i>wymiary i zdjęcie słupka znajdują się w opisie przedmiotu zamówienia</i>) wraz z montażem	szt.	2		
41.	Montaż słupka blokującego z odzysku	szt.	2		
42.	Demontaż istniejącego słupka blokującego wyjmowanego (wraz z gniazdem)	szt.	3		
43.	Demontaż istniejącego słupka blokującego przykręcanego (na stopie)	szt.	3		
44.	Demontaż istniejącego słupka blokującego wkopywanego	szt.	2		
45.	Zaślepka zabezpieczająca do istniejącego gniazda słupka blokującego wraz z montażem	szt.	2		
46.	Środkowy element progu zwalniającego (długość najazdu 900 mm) wraz z montażem	szt.	2		
47.	Skrajny element progu zwalniającego (długość najazdu 900 mm) wraz z montażem	szt.	2		

48.	Demontaż elementu progu zwalniającego	szt.	8		
49.	Montaż elementu progu zwalniającego (z odzysku)	szt.	8		
50.	Barierka ozdobna typu „pałak” wraz z montażem <i>(wymiar i zdjęcie barierki znajdują się w opisie przedmiotu zamówienia)</i>	szt.	2		
51.	Bariera drogowa ochronna U-12, rurowa, materiał: stal ocynkowana malowana proszkowo, mocowanie na stopie lub na fundamencie betonowym wraz z montażem <i>(zdjęcie barierki znajduje się w opisie przedmiotu zamówienia)</i>	m	4		
52.	Bariera drogowa ochronna U-12, rurowa, materiał: stal ocynkowana, mocowanie na stopie lub na fundamencie betonowym wraz z montażem <i>(zdjęcie barierki znajduje się w opisie przedmiotu zamówienia)</i>	mb	6		
53.	Bariera drogowa szczelinkowa U-11 a, rurowa, materiał: stal ocynkowana malowana proszkowo, mocowanie na stopie lub na fundamencie betonowym wraz z montażem <i>(zdjęcie barierki znajduje się w opisie przedmiotu zamówienia)</i>	mb	3		
54.	Bariera drogowa szczelinkowa U-11 a, rurowa, materiał: stal ocynkowana, mocowanie na stopie lub na fundamencie betonowym wraz z montażem <i>(zdjęcie barierki znajduje się w opisie przedmiotu zamówienia)</i>	mb	3		
55.	Demontaż bariery drogowej	szt.	2		
56.	Montaż bariery drogowej z odzysku	szt.	2		
57.	Tabliczka z informacją miejską <i>(wymiar i charakterystyka znajdują się w opisie przedmiotu zamówienia)</i>	szt.	5		
58.	Ramka stalowa do tabliczki z informacją miejską malowana proszkowo, kolor szary wraz z uchwytami i montażem <i>(wymiar i charakterystyka jak dla poz. nr 57)</i>	szt.	2		
59.	Wkładka z informacją miejską, z tworzywa wraz z montażem <i>(wymiar i charakterystyka jak dla poz. nr 57)</i>	szt.	5		
60.	Słupek stalowy do tabliczki z informacją miejską, malowany proszkowo, kolor szary RAL 7035 wraz z montażem	szt.	3		
OZNAKOWANIE POZIOME					
61.	Wykonanie oznakowania poziomego (m.in. znaki P-10, P-19, P-20, P-21, P-24) w technologii cienkowarstwowej, kolor biały	m ²	1800		
62.	Wykonanie oznakowania poziomego (m.in. znaki P-10, P-19, P-20, P-21, P-24) w technologii cienkowarstwowej, kolor inny (np. niebieski, czerwony)	m ²	180		
63.	Wykonanie oznakowania poziomego w technologii grubowarstwowej masą chemoutwardzalną (m.in. znaki P-10)	m ²	40		
64.	Usuwanie starego oznakowania poziomego poprzez frezowanie lub piaskowanie	m ²	20		

Sposób wykonania i odbioru prac będących przedmiotem niniejszego postępowania opisany jest w specyfikacji technicznej wykonania i odbioru robót, stanowiącej załącznik do opisu przedmiotu zamówienia.

Prace należy wycenić w oparciu o kalkulację cenową, stanowiącą załącznik do Formularza oferty.

Rozliczenie z Wykonawcą nastąpi kosztorysem powykonawczym.

Ilość prac przewidziana do wykonania będzie uzależniona od rzeczywistych potrzeb Zamawiającego. W przypadku zmniejszenia zakresu rzeczowego prac nie przewiduje się ponownego negocjowania cen jednostkowych.

Przewidziane do realizacji prace będą realizowane do wysokości środków przeznaczonych na ten cel przez Zamawiającego i będą się odbywały na zasadach określonych w Istotnych postanowieniach umowy. Jeżeli prace nie będą odpowiadały opisowi pozycji w kalkulacji cenowej, Wykonawca uzgodni z Zamawiającym ceny jednostkowe tych prac.

Konstrukcja i sposób umieszczania oznakowania pionowego, poziomego, urządzeń bezpieczeństwa ruchu drogowego oraz inne elementy oznakowania powinna być zgodna z rozporządzeniem Ministra Infrastruktury z dnia 3 lipca 2003r. w sprawie szczegółowych warunków technicznych dla znaków i sygnałów drogowych oraz urządzeń bezpieczeństwa ruchu drogowego i warunków ich umieszczania na drogach (Dz. U. z 2003r., nr 220, poz. 2181).

Wymiary i zdjęcia urządzeń Bezpieczeństwa Ruchu Drogowego:

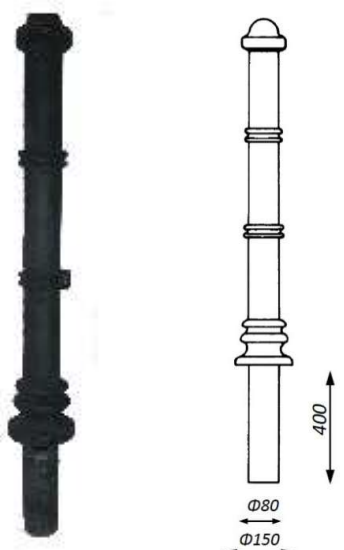
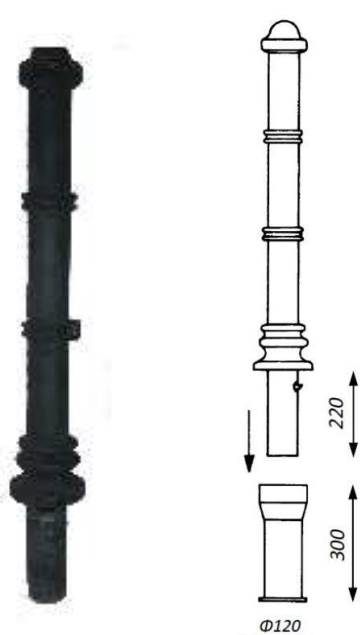
Zdjęcie/Rysunek	Nazwa i wymiary
	<p>Słupek blokujący ozdobny wkopywany (poz. 36 Kalkulacji cenowej)</p> <ul style="list-style-type: none"> - wysokość całkowita: 115 cm - wysokość (części) słupka wystającej ponad nawierzchnię: 90 cm - obwód: ok. 25 cm - średnica: 80 mm - materiał: stal malowana proszkowo, kolor czarny
	<p>Słupek blokujący ozdobny z gniazdem (poz. 37 Kalkulacji cenowej)</p> <ul style="list-style-type: none"> - wysokość całkowita: 115 cm - wysokość (części) słupka wystającej ponad nawierzchnię: 90 cm - obwód: ok. 25 cm - średnica: 80 mm - materiał: stal malowana proszkowo, kolor czarny

Zdjęcie/Rysunek	Nazwa i wymiary
	<p>Słupek blokujący prosty przykręcany na stopie (poz. 38 Kalkulacji cenowej)</p> <ul style="list-style-type: none"> - długość całkowita: 90 cm - obwód: ok. 25 cm - średnica: 80 mm - materiał: stal malowana proszkowo, kolor czarny - sposób montażu: przykręcany - posadowienie: na fundamencie betonowym <p>Słupek blokujący prosty wkopywany (poz. 39 Kalkulacji cenowej)</p> <ul style="list-style-type: none"> - wysokość (części) słupka wystającej ponad nawierzchnię: 90 cm - obwód: ok. 25 cm - średnica: 80 mm - materiał: stal malowana proszkowo, kolor czarny - sposób montażu: wkopywany (rurowy) <p>Słupek blokujący prosty z gniazdem – wyjmowany za pomocą klucza uniwersalnego trójkątnego (poz. 40 Kalkulacji cenowej)</p> <ul style="list-style-type: none"> - wysokość (części) słupka wystającej ponad nawierzchnię: 90 cm - obwód: ok. 25 cm - średnica: 80 mm - materiał: stal malowana proszkowo, kolor czarny - sposób montażu: wkopywany z gniazdem
	<p>Barierka ozdobna typu „pałak” (poz. 50 Kalkulacji cenowej):</p> <ul style="list-style-type: none"> - szerokość (rozstaw w osiach): 1100 mm - wysokość całkowita: 1200 mm - wysokość (części) bariery nad nawierzchnią: 700 mm - wysokość (części) bariery pod nawierzchnią: 500 mm - materiał: stal malowana proszkowo, kolor czarny

Wymiary i opis bariery drogowej ochronnej U-12 (poz. 51-52 Kalkulacji cenowej)

Rysunek:

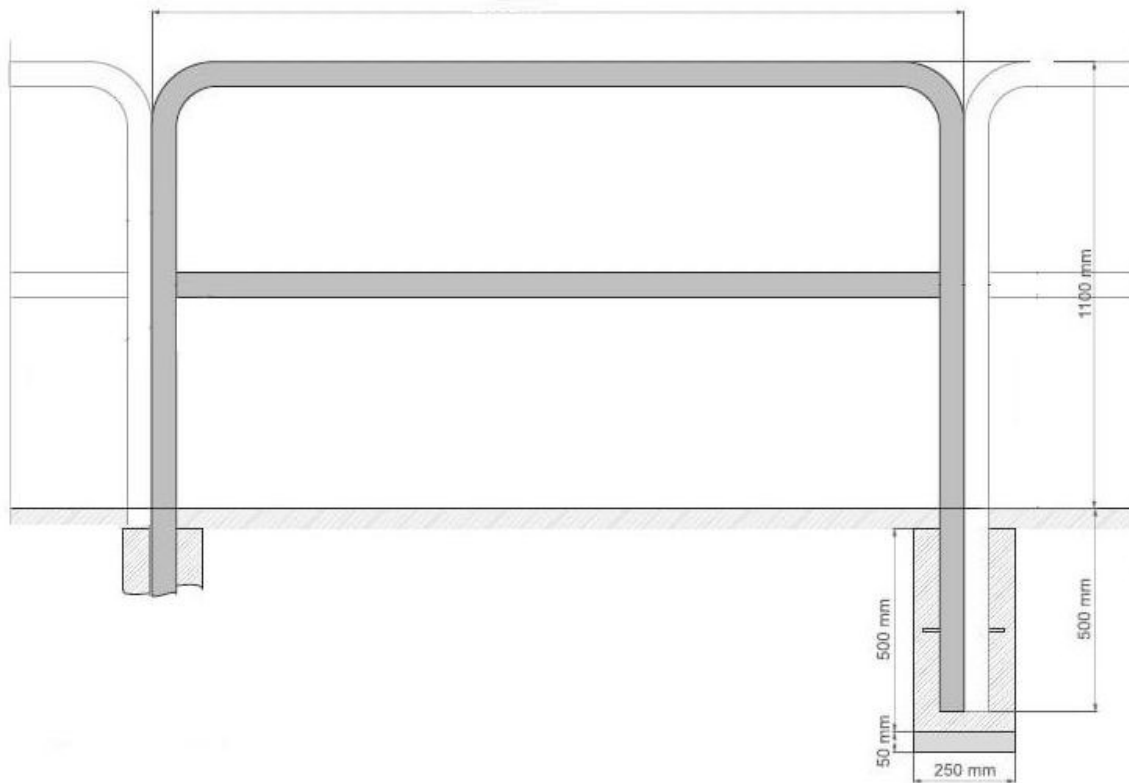

Zdjęcie	Nazwa i wymiary
	<p>Bariera drogowa ochronna U-12 rurowa (poz. 51-52 Kalkulacji cenowej)</p> <ul style="list-style-type: none">- szerokość: 1 m, 2 m lub 1,5 m- materiał: stal ocynkowana lub malowana proszkowo na wybrany kolor- posadowienie – na fundamencie betonowym- sposób montażu: przykręcenie na stopie lub wkopanie

Wymiary i opis bariery drogowej szczelinkowej U-11a (poz. 53-54 Kalkulacji cenowej)

Zdjęcie	Nazwa i wymiary
	<p>Bariera drogowa szczelinkowa U-11a (poz. 53-54 Kalkulacji cenowej), rurowa</p> <ul style="list-style-type: none">- szerokość: 1 m, 2 m lub 1,5 m- materiał: stal ocynkowana lub malowana proszkowo na wybrany kolor- posadowienie – na fundamencie betonowym- sposób montażu: przykręcenie na stopie lub wkopanie

Wymiary i opis tablicy z informacją miejską (poz. 57 Kalkulacji cenowej)

Tablice dwustronne i jednostronne z nazwą ulicy – rozmiar 165:750 mm, w następujących wariantach:

- 1) **wykonane w całości z metalu** - z dwóch płyt blachy aluminiowej o grubości 1 mm, malowane proszkowo na kolor niebieski (RAL 5017) i czerwony (RAL-3000) w szerokiej ramce kolor szary (RAL 7035), ramka z profilu zimnogiętego, pokryte białą folią odblaskową 1-wszej generacji. Napisy wykonane w technologii druku solwentowego. Dodatkowe zabezpieczenie folią UV w kolorze białym (RAL 9016).
- 2) **wykonane z tworzywa sztucznego i metalu** - ramka metalowa, wkładka z tworzywa sztucznego, zabezpieczenie UV, odblaskowość i kolorystyka j.w.



Przykłady istniejących tablic z informacją miejską:



Klauzula informacyjna o przetwarzaniu danych osobowych

Zamawiający zgodnie z art. 13 ust. 1 i 2 rozporządzenia Parlamentu Europejskiego i Rady (UE) 2016/679 z dnia 27 kwietnia 2016 r. w sprawie ochrony osób fizycznych w związku z przetwarzaniem danych osobowych i w sprawie swobodnego przepływu takich danych oraz uchylenia dyrektywy 95/46/WE (ogólne rozporządzenie o ochronie danych) (Dz. Urz. UE L 119 z 04.05.2016, str. 1), dalej „RODO”, informuje że:

- administratorem Pani/Pana danych osobowych jest: Gmina Miejska Kamienna Góra reprezentowana przez Burmistrza Miasta Kamienna Góra z siedzibą w Kamiennej Górze (58-400) przy Placu Grunwaldzkim 1;
- z administratorem można się skontaktować poprzez adres e-mail: iod@kamiennagora.pl lub pisemnie na adres siedziby administratora;
- Pani/Pana dane osobowe przetwarzane będą na podstawie art. 6 ust. 1 lit. c RODO w celu związanym z niniejszym postępowaniem o udzielenie zamówienia publicznego prowadzonym w trybie przetargu nieograniczonego;
- odbiorcami Pani/Pana danych osobowych będą osoby lub podmioty, którym udostępniona zostanie dokumentacja postępowania w oparciu o art. 8 oraz art. 96 ust. 3 ustawy z dnia 29 stycznia 2004 r. – Prawo zamówień publicznych (Dz. U. z 2018 r. poz. 1986), dalej „ustawa Pzp”;
- Pani/Pana dane osobowe będą przechowywane, zgodnie z art. 97 ust. 1 ustawy Pzp, przez okres 4 lat od dnia zakończenia postępowania o udzielenie zamówienia, a jeżeli czas trwania umowy przekracza 4 lata, okres przechowywania obejmuje cały czas trwania umowy;
- obowiązek podania przez Panią/Pana danych osobowych bezpośrednio Pani/Pana dotyczących jest wymogiem ustawowym określonym w przepisach ustawy Pzp, związanym z udziałem w postępowaniu o udzielenie zamówienia publicznego; konsekwencje niepodania określonych danych wynikają z ustawy Pzp;
- w odniesieniu do Pani/Pana danych osobowych decyzje nie będą podejmowane w sposób zautomatyzowany, stosowanie do art. 22 RODO;
- posiada Pani/Pan:
 - na podstawie art. 15 RODO prawo dostępu do danych osobowych Pani/Pana dotyczących;
 - na podstawie art. 16 RODO prawo do sprostowania Pani/Pana danych osobowych;
 - na podstawie art. 18 RODO prawo żądania od administratora ograniczenia przetwarzania danych osobowych z zastrzeżeniem przypadków, o których mowa w art. 18 ust. 2 RODO;
 - prawo do wniesienia skargi do Prezesa Urzędu Ochrony Danych Osobowych, gdy uzna Pani/Pan, że przetwarzanie danych osobowych Pani/Pana dotyczących narusza przepisy RODO;
- nie przysługuje Pani/Panu:
 - w związku z art. 17 ust. 3 lit. b, d lub e RODO prawo do usunięcia danych osobowych;
 - prawo do przenoszenia danych osobowych, o którym mowa w art. 20 RODO;
 - na podstawie art. 21 RODO prawo sprzeciwu, wobec przetwarzania danych osobowych, gdyż podstawą prawną przetwarzania Pani/Pana danych osobowych jest art. 6 ust. 1 lit. c RODO.