

Urząd Miasta w Kamiennej Górze

pl. Grunwaldzki 1 58-400 Kamienna Góra

☎ +48 756455110 ☎ +48 756455540

🌐 www.kamiennagora.pl ✉ sekretariat@kamiennagora.pl

Kamienna Góra, dnia 24 stycznia 2017 r.

Wykonawcy

ubiegający się o udzielenie zamówienia publicznego

Sprawa: odpowiedzi na pytania w postępowaniu przetargowym na „Wykonywanie robót związanych z bieżącym utrzymaniem infrastruktury drogowej, wykonanie oznakowania pionowego i poziomego stałej organizacji ruchu wraz z bieżącym uzupełnianiem oznakowania drogowego oraz naprawa nawierzchni dróg gruntowych zarządzanych przez Gminę Miejską Kamienna Góra” – Część II zamówienia: „Wykonanie oznakowania pionowego i poziomego stałej organizacji ruchu oraz bieżące uzupełnianie oznakowania drogowego na drogach Gminy Miejskiej Kamienna Góra”

Zamawiający, działając na podstawie przepisu art. 38 ust. 2 ustawy z dnia 29 stycznia 2004 r. Prawo zamówień publicznych (Dz. U. z 2015 r., poz. 2164 z późn. zm.), udziela odpowiedzi na pytania w postępowaniu przetargowym j.w., które wpłynęły do Zamawiającego na piśmie:

1. Proszę o wyraźniejsze zdjęcia słupków (wymowanego i ozdobnego poz. 26 i 29 Kalkulacji cenowej).

Zamawiający załącza wyraźniejsze zdjęcia słupków:

słupek ozdobny:

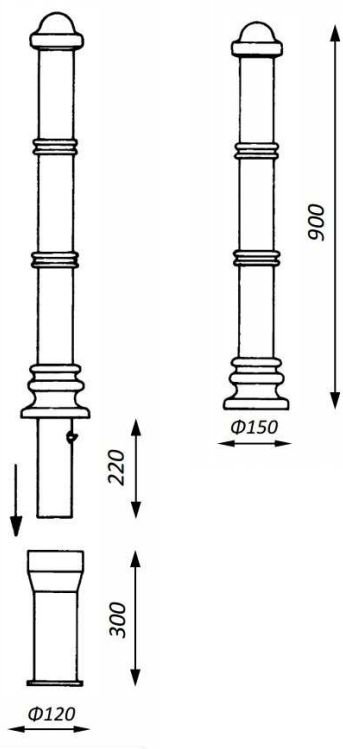

śłupek wymowany:

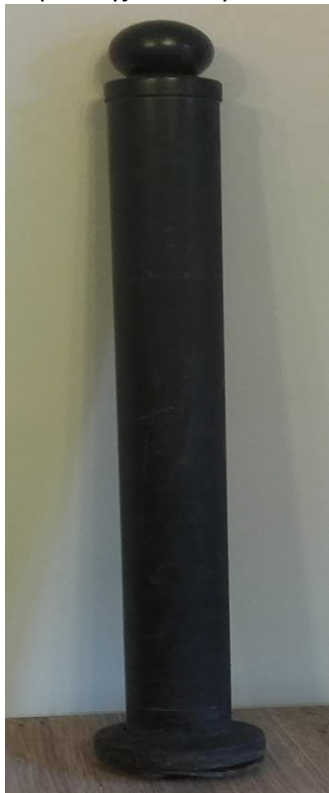

2. Proszę o specyfikację gniazda w którym ma być osadzany śłupek wymowany.

Tuleja ziemna wraz z pokrywką do ślupka wymowanego z zamkiem. Średnica oraz wymiar tulei:

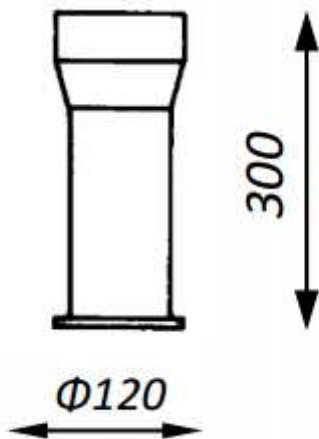

3. Proszę o określenie grubości ścianki rury dla ślupków ocynkowanych, giętych i wysięgników.

Grubość ścianki - minimum 2 mm

4. Proszę o specyfikację do barierki ozdobnej (poz. 34 kalkulacji cenowej) średnica rury, wysokość, sposób mocowania.

Średnica rury - 60 mm, wysokość – 700 mm, sposób mocowania - *mocowanie* barierki ozdobnej do podłoża za pomocą betonowania bezpośredniego w gruncie.

5. **Proszę o określenie parametrów progu zwalniającego (poz. 33 kalkulacji cenowej) łącznie z szerokością drogi.**

Liniowy próg zwalniający - listwowy U -16d o ograniczonej prędkości przejazdu 18-20 km/h. Należy przyjąć długość progu - 4 m.

6. **Balustrada U-11a (poz. 35 kalkulacji cenowej) - Załączniki nr 1—4 do rozporządzenia Ministra Infrastruktury z dnia 3 lipca 2003 r. w sprawie szczegółowych warunków technicznych dla znaków i sygnałów drogowych oraz urządzeń bezpieczeństwa ruchu drogowego i warunków ich umieszczania na drogach specyfikuje w/w balustradę jako płaskownikową (strona z rozporządzenia w załączeniu). Proszę o specyfikację materiałową, długość sztuki, wysokość, rodzaje płaskowników.**

Zamawiający dopuszcza dostawę balustrad U – 11a zarówno o płaskownikowym przekroju szczeblin jak i innym kształcie, o ile ich kształt i parametry będą zgodne z obecnie obowiązującymi przepisami prawa i obowiązującymi normami w tym zakresie.

Charakterystyka (wymiary, kształt, długość sztuki) balustrady typu U – 11a została wyspecyfikowana w Dziale 5. punkcie 5.2. Rozporządzenia Ministra Infrastruktury z dnia 3 lipca 2003 r. w sprawie szczegółowych warunków technicznych dla znaków i sygnałów drogowych oraz urządzeń bezpieczeństwa ruchu drogowego i warunków ich umieszczania na drogach (Dz.U.2003.220.2181 z póź. zmianami).

Z poważaniem

Burmistrz
Miasta Kamiennej Góry
/-/ Krzysztof Świątek